

BEAM MOVE HEAD LIGHT

USER MANUAL



Please read over this manual before operation the light

Chapter 1 Installation and attention

1.1 Maintenance

- To reduce the risk of electrical shock or fire, do not expose this unit to rain or moisture.
- Intermittently using will extend this item's service life.
- Please clear the fan ,fan net , and optical lens in order to keep good work state.
- Do not use the alcohol or any other organic solvent to wipe the shell.

1.2 Statement

The product has perfect performance and integrity packing. All users should be strictly complying with the warning and operating instructions as stated. Or we aren't in charge of any result by misusing. Any damage resulting by misuse is not within the Company's warranty. Any fault or problem caused by neglecting the manual is also not in the charge of dealers.

Note: All information is subject to change without prior notice.

1.3 Safety Precaution

- In order to guarantee the product's life, please don't put it in the damp places or even the environment over 60 degrees.
- Always mount this unit in safe and stable matter.
- Install or dismantle should operate by professional engineer.
- When using the lamp, the rate of change of the supply voltage should be within $\pm 10\%$; if the voltage is too high, it will shorten the life of the lamp; if it's too low, it will affect the effect.
- Please wait 20 minutes after switching off the light to allow it to cool down completely. Frequent switching will reduce the life span of lamps and bulbs; intermittent using will improve the life of bulbs and lamps.
- In order to make sure the product is used well, please read the Manual carefully.

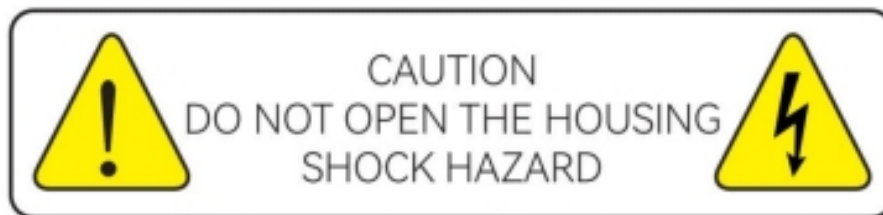

Please read this manual carefully before operating this product.

1.4 Product Instruction

- **DMX Control Channel: 18CH**
- **Light source: High brightness bulb 2000h service life**
- **Color temperature: 700k-8000k**
- **Beam Angle: 2.3°**
- **Effect: Electronic Focus**
- **Zoom Angle: 2-8°**
- **Palette: 13+1**
- **Gobo: 14+1**
- **Rainbow+ Atomization+ 48 Prism Dynamic Honeycomb**
- **X-axis: 540°**
- **Y-axis: 270°**
- **Protection Grade: IP20**
- **Working Environment: -10-45°C**
- **Control protocol: standard international DMX512; RDM protocol**

1.5 Cable connection (DMX)

Use cable that meets EIA RS-485 specifications: 2-pin, twisted, shielded, 120 ohm characteristic impedance, 22-24 AWG, low capacitance. Do not use microphone or other cables with characteristics other than those specified. End connections must be made using XLR type 3 or 5 pin male/female connectors. A terminating resistor of 120 ohms (minimum 1/4 W) must be inserted between terminals 2 and 3 of the last projector.

IMPORTANT: The wires must not make contact with each other or with the metal casing of the connectors. The casing itself must be connected to the shield braid and to pin 1 of the connectors.

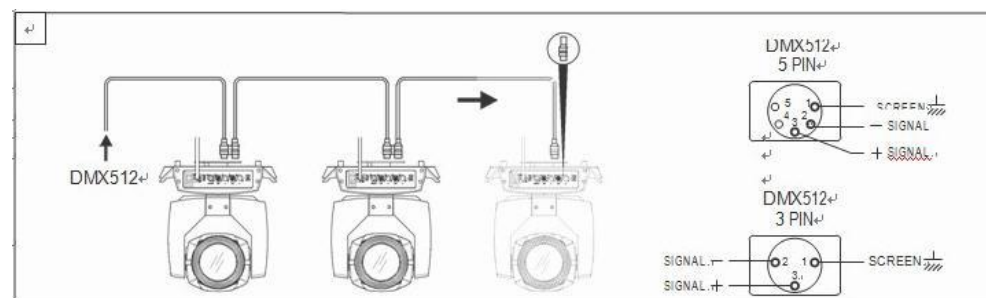

Figure 1 DMX Cable connection

1.6 Rigging (Optional)

This equipment can be positioned and fixed by clamp in every direction of the stage. Locking system makes it easy to fasten to the bracket.

Attention! Two clamps is needed to fix the equipment. Every clamp is locked by fastener of 1/4 kind. Fastener can only be locked clockwise.

Attention! Fasten a safety string to the additional hole of side aluminum piece. The secondary accessory can not hang on the delivery handle. Nip the equipment on bracket.

- Check that the rigging clamp (not including the one inside) is not damaged. If it can support ten times the weight of the equipment. Make sure that the architecture can support ten times the weight of all the equipment, clamps, wiring and other additional fixtures.
- Screws for clamping must be fixed firmly. Take one M12 screw (Grade 8.8 or higher) to clamp bracket, and then screw the nuts.
- Level the two hanging points at the bottom of clamp. Insert fastener to the bottom, lock the two levers by 1/4 rotating clockwise; then install another clamp.
- Install on safety string which stands at least ten times weight as equipment. Terminal of the accessory is designed for clamps.
- Ensure that the pan/tilt lock is unlocked. Keep the distance more than 1M from equipment to flammable material or lighting source.

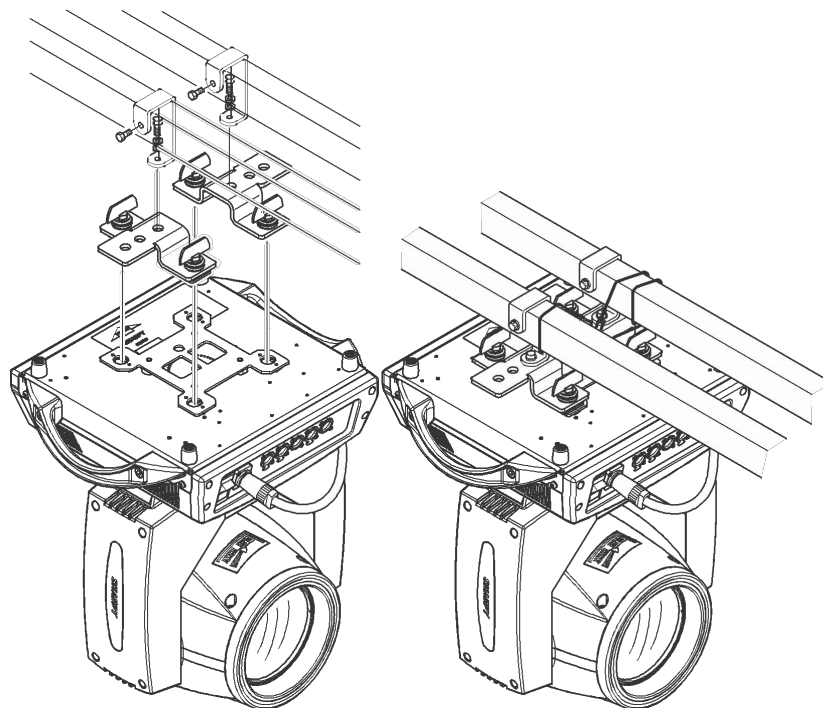

Figure 2 Installation

Chapter 2 Panel operation

2.1 Brief

The schematic diagram of the lamp panel is shown in Figure 3, the upper left corner of the above title is the number of lamp channels, the red font in the middle of the above is the use time of the lamp, the upper right corner shows the fault status of the lamp (when there is a fault information is not viewed, "ERR" is displayed, otherwise "NOR" is displayed), and the status bar below shows the signal of the current lamp, bulb status, communication status, etc. (the panel in the figure is an example picture, does not represent the real appearance of the product panel, please select the panel of the same type as the product for reference).

This lamp supports DMX/RDM protocol, when the lamp is searched by the RDM host, the panel will appear "RDM" three letters, indicating that the lamp is enumerated normally.

Note: Do not use sharp objects to tap the display to prevent damage.

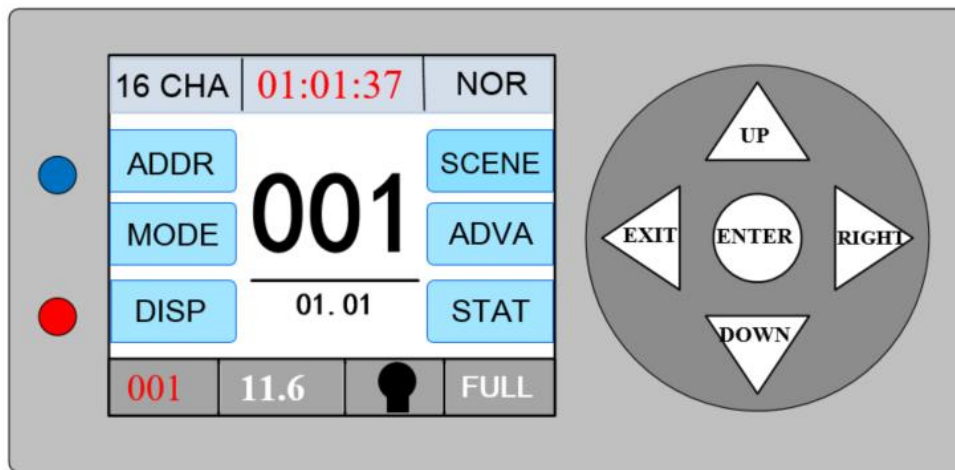

Figure 3-1 Five-button display panel

2.2 Operation

2.2.1 Use the keys or knobs to operate the fixture

- The left area is the display area, the right area is the input area, you can use the key or knob to manipulate the cursor to select the items that need to be set or viewed, and press the "ENTER" key to complete the operation.
- For the knob shown in Figure 3-2, rotating the knob in different directions can control the cursor up or down, and pressing the knob can confirm. If you want to go back, rotate the knob to move the cursor to the location of the back button on the display and press the knob to confirm.

2.2.2 Parameter value input

When the selected parameter item requires a value to be entered, the window shown in Figure 4 opens:

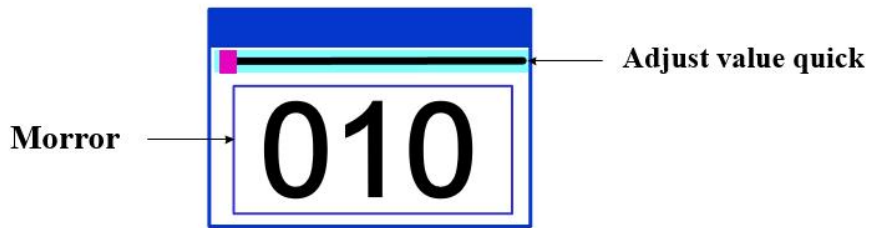

Figure 4 Numeric settings page

- **Setting the value:** You can set the desired value by pressing the "up" and "down" buttons or turning the knob.
- **Save the value:** After setting the data by pressing the button, press the "ENTER" key, the value will be saved to the internal memory immediately, and the saved value will be applied to the lamp the next time the machine is turned on.

2.2.3 Setting options on/off

- When the set parameter is turned on/off, you can directly click the corresponding item to switch the parameter value, and the modified parameter will be saved to the internal memory. Press the parameter option on the right, and the corresponding option will be grayed out. When you let go, the corresponding parameters are changed and saved.
- The important parameters are determined through the confirmation window, as shown in Figure 5 below:

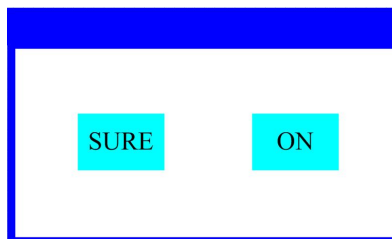

Figure 5 Determining the Input window

2.2.4 Sub Menu (Parameter)



Figure 6-1 Address setting

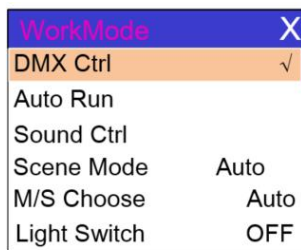

Figure 6-2 Run Settings

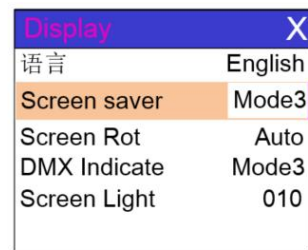

Figure 6-3 Display Settings

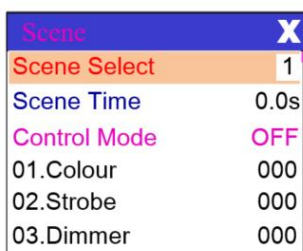

Figure 6-4 Scene Settings

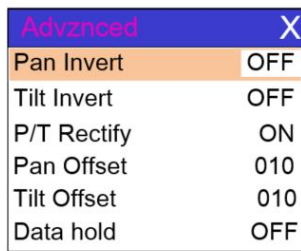

Figure 6-5 Advanced setting

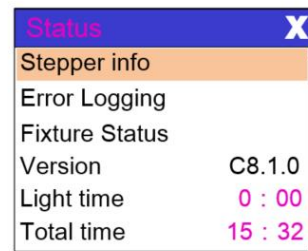

Figure 6-6 Status Settings

2.3 Function operation and parameter setting

Go to the settings page, as shown in Figure 6-1.

- In the main interface, you can enter the corresponding parameter setting interface by selecting six buttons.

2.3.1 Address: Set DMX Address

On the page shown in Figure 6-1 below, you can set the DMX address and channel mode of the fixture.



The menu settings of the lamp optimize the setting of the address, and several ways to set the address code are as follows:

- Select "Prev" or "Next", the fixture will automatically calculate the address code of the next or previous fixture according to the current address code and channel data, which can be set quickly;
- Click on the address code value, you can enter the value editing window, where you can set any valid address code, the fixtures automatically get the current number of channels of the fixtures, and automatically filter the unavailable address code (512 - current number of channels).
- Fixtures support RDM protocol, you can set the fixture address code remotely via RDM.
- Channel Mode: different channel modes can be selected cyclically;

2.3.2 WorkMode: Set Light work mode

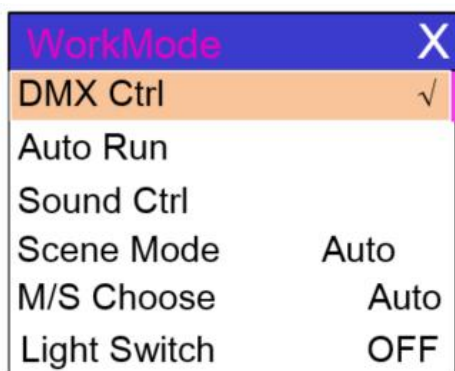

Figure 6-2

On the page shown in Figure 6-2 above, you can set the operation mode of the lamp and control the lamp. The lamp supports four operating modes (DMX mode, self-propelled mode, voice-activated mode and scene mode), please refer to the previous section for detailed parameter

value settings, and the specific parameters are described in the following table:

When selecting the power-on bulb mode, the luminaire will wait for the bulb for 30 seconds after powering on to allow the bulb to start fully and the internal voltage to be stable enough before starting the reset procedure, if the power consumption capacity at the use site is stable, the power-on bulb mode is recommended.

When the luminaire cannot correct the position, please check whether the “P/T Rectify” is turned off.

When setting the XY offset, after completing the setting, please control XY with the maximum travel first to check that X Y will not hit the positioning bar or housing after setting.

2.3.3 View the current status of the fixture

Entering the page as shown in Figure 6-6, you can check the information and real-time status of the fixture to know the usage status of the fixture. If the luminaire needs after-sale service, please provide the status information shown in this page as the basis for judgement, as shown in the following table.

Operating Mode

DMX mode	Console mode, receive DMX signal, RDM signal	
Self-propelled mode	The luminaires run automatically according to the built-in program	
Voice-activated mode	When the fixture detects a strong sound, the fixture automatically runs a scene according to the built-in program, otherwise the last scene is maintained	
Scene Mode 01	Runs in the set scene mode, and supports custom editing of up to 10 scenes	
	1~10	Outputs the specified scene
	automatic	Scenes are automatically output in a loop in the order of the set scene time (non-0), and scenes with a time of 0 are automatically skipped and ignored
Master-slave selection	When the non-DMX mode takes effect, select the mode of data output, and the lamp will automatically detect the DMX status and automatically switch the output to prevent data conflicts	
	Master	The luminaire operates as built-in, and if the DMX has no signal, the data is output (synchronous), otherwise the data is not output
	slave	Luminaires operate as built-in and do not output data (do not synchronize with other luminaires)
	automatic	If there is no DMX signal, the luminaire operates as built-in, otherwise, the luminaire works as DMX signal
Bulb switch	(Bulb light source) pops up a confirmation dialog box, select "SURE" to confirm the current operation, turn the bulb on or off, and the switching interval is limited to 30 seconds	
	Off	The current light output is off
	On	The current light output is turned on

Scene mode is suitable for a single or a small number of lamps, only need to output a fixed scene, or need to run a simple program, you can edit it in the scene page without connecting to the console.

If the light source of the lamp is a bulb, wait 10 minutes after turning off the bulb before turning it on.

2.3.4 Display: Set display

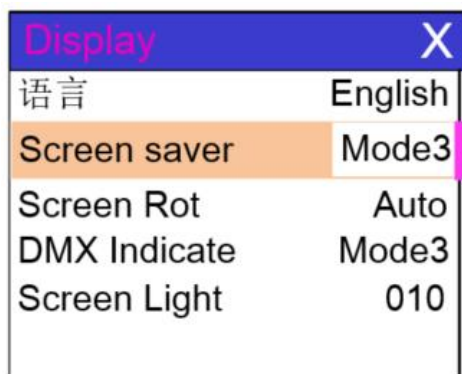

The lamps support Chinese and English bilingualism, inverted display, etc. Enter as shown in Figure 6-3 to set the corresponding parameter settings. Specific menu contents are shown in the table below:

Display settings

language	Set the language of the display	
	English	English display
	中文	Chinese display
Screen saver	Setting what or how the screen is displayed after no operation for 30 seconds.	
	Off	Keep the last action page and the screen on
	Mode 1	Screen off
	Mode 2	Black screen with the current fixture's address code displayed in the lower left corner
	Mode 3	Display of trade mark information, address codes and operating modes
	Mode 4	Display trademark information, address code and operation mode, for 30 seconds before the screen is off
Screen Rot	Set the orientation of the screen	
	Off	The display is not reversed
	On	Invert the display
DMX Indicate	Set the indication mode of the DMX signal indicator	
	Mode 1	When there is a signal, it is on, and when there is no signal, it is off
	Mode 2	When there is a signal, it goes off, and when there is no signal, it turns on
	Mode 3	Flashes when there is a signal and goes off when there is no signal
Screen Light	Set the brightness of the screen backlight after 10 seconds of no operation, and it will be fully lit during operation	
	1~10	10 levels

2.3.5 Scene: Scene mode

Enter the page shown in Figure 6-4 below (the channel shown in the picture is only an example of the introduction function, please refer to the channel table description in the next section for the specific channel table of this product), and the lamp enters the scene editing mode. Under this page, if the [Console Mode] option is turned off, the lamp does not receive DMX console data, and the edited data is reflected on the lamp immediately, and when it is turned on, it receives the console signal and reads the console data and reflects it on the corresponding channel display.

Scene X	
Scene Select	1
Scene Time	0.0s
Control Mode	OFF
01.Colour	000
02.Strobe	000
03.Dimmer	000

Figure 6-4

The content of the page depends on the currently selected channel, and the content and order of the displayed channels are the same as the channel table of the fixture, through this page, you can edit 10 scenes. As shown in the table below:

Scene mode

Scene Select	Select the scenario to be operated	
	1~10	Setup format for 10 scenes
Scene Time	Sets the retention time of the current scene in the automatic time, and the final time is determined by the scene time multiple, and the unit is 0.1 seconds	
	0	The current scene does not participate in the automatic scene output
	1-255	0.1 seconds to 25.5 seconds
1. X-axis	0-255	Set the data of each channel, and the display content and order correspond to the channel table of the luminaire one by one
.....	0-255	
.....	0-255	
N. Functionality	0-255	

If the effective reset data is edited in the reset channel in the scene, the fixture will be reset, but after the reset, the value of the corresponding reset channel will be automatically cleared to zero, preventing multiple consecutive resets.

Check this page to get the current channel list order of the fixture, please refer to the detailed channel description for specific channel data.

2.3.6 Advanced: Set light run parameter

Advanced X	
Pan Invert	OFF
Tilt Invert	OFF
P/T Rectify	ON
Pan Offset	010
Tilt Offset	010
Data hold	OFF

Enter the page shown in Figure 6-5 above to adjust the site parameters of the luminaire to facilitate the site installation of the luminaire, etc:

Advanced settings

Pan Invert	Set the direction of rotation of the X axis	
	Off	Not reverse
	On	Reverse
Tilt Invert	Set the Y-axis rotation direction	
	Off	Not reverse
	On	Reverse
P/T Rectify	Set whether the fixture can detect XY out-of-step and correct it.	
	Off	No positional correction after out-of-step
	On	Automatic position correction after out-of-step and recording of out-of-step faults
Pan Offset	Setting the position of the fixture's X-axis zero point	
	4-150	
Tilt Offset	Setting the position of the fixture's Y-axis zero point	
	4-48	
Data hold	Set the output status of the luminaire when there is no DMX signal on the fixture	
	Off	No signal, motor and light source return to the position and state at the completion of reset
	On	No signal, keep the last frame of DMX data output
Scene time multiple	Cooperate with the scene time to determine the scene retention time	
	1-255	Retention time = Scene time * Multiple
Lights on mode	Set how the bulb turns on for the first time when it is powered on	
	Power on the bulb	Turn on the bulb first when powering on, and reset the lamp after 30 seconds
	Turn on the bulb after resetting	Reset the lamp after 3 seconds of power-on, and turn on the bulb after the reset is completed
	Turn on the bulb manually	Once the reset is complete, turn on the bulb manually via the menu or console
Lamp reset	The confirmation box pops up, and after selecting "SURE", the position of the fixture returns to the initial position	
Factory settings	After the confirmation box pops up and "SURE" is selected, the lamp parameters will return to the factory settings	

When the power-on bulb mode is selected, the lamp will wait for the bulb for 30 seconds after powering on, so that the bulb can be fully activated, and the internal voltage is stable enough, and then start the reset procedure. If the on-site power consumption capacity is stable, it is recommended to turn on the bulb mode when the power is on.

When the luminaire cannot correct the position, please check whether the “P/T Rectify” is turned off.

When the signal cable is unplugged, if the fixture is not positioned to output as intended, check the “Data hold” setting first.

Set the XY offset, and after completing the setting, please control the XY with the maximum travel first to check that the X Y will not hit the positioning bar or housing after setting.

2.3.7 Status: Check the current status of the fixture

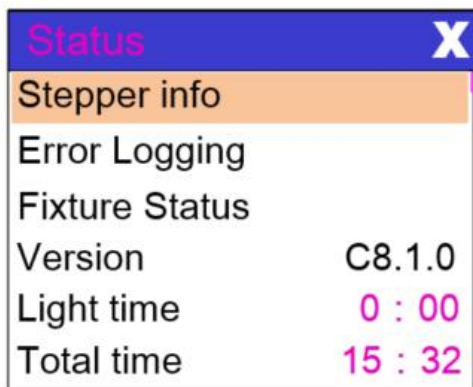

Figure 6-6

Enter the page shown in Figure 6-6, you can view the information and real-time status of the lamp to know the use status of the lamp, if the lamp needs after-sales service, please provide the status information displayed on the page as the basis for judgment, as shown in the following table:

Status information

Stepper info	Displays the information status of all motors and signals within the luminaire	
	Hall	Not displayed: It means that the motor is not Hall corrected, 0 means that the motor leaves the correction position point, and 1 means that the motor is at the correction position point
	state	Display of motor reset completion status
	X-axis	Displays the real-time position value for the X-axis optocoupler feedback
	Y-axis	Displays the real-time position value for Y-axis optocoupler feedback
	optocoupler	Displays the level status of the two signals of the X- and Y-axis optocoupler, binary
Error Logging	Display the last 8 fault records of the lamp reset and operation, the fault records are not saved after power failure, and the current power-on cycle is valid	
	Failure data	The total number of faults detected after power-up
	12: :03	The power-up time at the time of the fault, the unit is minutes.
	Hall Failure	When the corresponding motor is reset, the motor does not detect a valid Hall signal
	Hall short-circuited	The Hall signal of the motor is always active when the corresponding motor is reset.
	Optocoupler failure	No valid optocoupler signal was detected when the corresponding motor was reset
	lose step	The corresponding motor is out of step during operation
	Bumping bar	Bumps the positioning bar when the corresponding motor is reset.
	Faulty bulbs	The bulb went off unexpectedly
	Sensor failure	The temperature sensor signal is not working properly
	Fan failure	The main fan is not working properly
	Fixture Status	Displays the key status data of the current luminaire for reference
Communication		0 to 100%, communication quality of the data link inside the luminaire

	Error count	The total number of error frames detected after power-on, cumulatively
	The temperature of the light source	Displays the temperature of the current light source, with "---" indicating no detection
	Temperature of the display board	Displays the temperature of the current display board or the ambient temperature in the vicinity
	Sensor 1 temperature	Displays the current motherboard temperature or the ambient temperature of the motherboard installation location
Version	Display the information and version of the current luminaire, an important reference for after-sales maintenance	
	Equipment	The name of the fixture. Same device information as RDM
	Model	Model number of the fixture. Same as RDM model information
	Display Board	Display board firmware version and serial number
	Motherboard 1	Firmware version and serial number of motherboard 1
Light time	Records the total accumulated time taken to turn on the light source, in minutes. The user uses manual cleaning, which is used as a time reference for the regular maintenance of the light source	
Total time	Records the total cumulative time spent with the fixture switched on, in minutes, and cannot be cleared.	

Chapter 3 Channel description

3.1 Channel table

Table 1 Channel brief

Channel	Name	Data	Introduce
1	Color	0-4	White
		5-9	White+Color1
		10-14	Color1
		15-19	Color1+Color2
		20-24	Color2
		25-29	Color2+Color3
		30-34	Color3
		35-39	Color3+Color4
		40-44	Color4
		45-49	Color4+Color5
		50-54	Color5
		55-59	Color5+Color6
		60-64	Color6
		65-69	Color6+Color7
		70-74	Color7
		75-79	Color7+Color8
		80-84	Color8
		85-89	Color8+Color9
		90-94	Color9
		95-99	Color9+Color10
		100-104	Color10
		105-109	Color10~Color11
		110-114	Color11
		115-119	Color11+Color12
		120-124	Color12
125-129	Color12+Color13		
130-134	Color13		
135-139	Color13+Color14		
140-144	Color14		
145-149	Color14+White		
150-200	Forwards rainbow from fast to slow		
201-255	Backwards rainbow from slow to fast		

2	Strobe	0-3	Close
		4-103	Fadeout from slow to fast
		104-107	Open
		108-207	Free Strobe from slow to fast
		208-212	Open
		213-251	Pulse Strobe from slow to fast
		252-255	Open
3	Dimmer	0~255	Dimmer intensity from 0% to 100%
4	Gobo	0-4	White
		5-9	Gobo1
		10-14	Gobo2
		15-19	Gobo3
		20-24	Gobo4
		25-29	Gobo5
		30-34	Gobo6
		35-39	Gobo7
		40-44	Gobo8
		45-49	Gobo9
		50-54	Gobo10
		55-59	Gobo11
		60-64	Gobo12
		65-69	Gobo13
		70-125	Forwards rainbow from fast to slow
		126-130	Stop
		131-190	Backwards rainbow from slow to fast
		191-195	Gobo1 Shake, Slow to fast
		196-200	Gobo2 Shake, Slow to fast
		201-205	Gobo3 Shake, Slow to fast
		206-210	Gobo4 Shake, Slow to fast
		216-220	Gobo6 Shake, Slow to fast
		221-225	Gobo7 Shake, Slow to fast
		226-230	Gobo8 Shake, Slow to fast
		231-235	Gobo9 Shake, Slow to fast
236-240	Gobo10 Shake, Slow to fast		
241-245	Gobo11 Shake, Slow to fast		
246-250	Gobo12 Shake, Slow to fast		
251-255	Gobo13 Shake, Slow to fast		
5	Prism	0-127	Close Prism
		128-255	Insert Prism
6	Prism rotation	0-127	0~400 degree

		128-187	Forwards rainbow from fast to slow
		188-195	Stop
		196-255	Backwards rainbow from slow to fast
7	Colorful	0-127	
		128-255	Insert colorful
8	Frost	0~127	
		128~255	Insert frost
9	Zoom	0~255	Zoom Large to small
10	PAN	0~255	Pan movement by 540
11	PAN fine	0~255	Fine control of pan movement
12	TILT	0~255	Tilt movement by 270
13	TILT fine	0~255	Fine control of tilt movement
14	Macro Function	0~255	Close frost
15	Reset	100-105	Lamp Off (Over 3 seconds)
		200-205	Lamp on (Over 3 seconds)
		210-215	Reset XY(over 3 seconds)
		220-235	Reset effect motor(over 3 seconds)
		240-255	Reset all(over 3 seconds)
16	lamp open	200-205	open
		26-100	Shut down
17	Led Strips	0-255	Led Strips Effect
18	Led Strips Speed	0-255	Slow to Fast
<p>Note: Channel 17: 0-14 non-functional, 15-255 one effect for every five number intervals</p>			

BEAM MOVING HEAD LIGHT

BENUTZERHANDBUCH



Bitte lesen Sie dieses Handbuch durch, bevor Sie das Licht bedienen

Kapitel 1 Installation und Vorsichtsmaßnahmen

1.1 Wartung

- Um das Risiko eines elektrischen Schlages oder eines Feuers zu reduzieren, setzen Sie dieses Gerät nicht Regen oder Feuchtigkeit aus.
- Eine intermittierende Verwendung verlängert die Lebensdauer dieses Produkts.
- Bitte reinigen Sie den Lüfter, das Lüfternetz und die optische Linse, um einen guten Arbeitszustand zu erhalten.
- Verwenden Sie keinen Alkohol oder andere organische Lösemittel, um die Schale zu reinigen.

1.2 Erklärung

Das Produkt hat eine perfekte Leistung und eine vollständige Verpackung. Alle Benutzer sollten streng die angegebenen Warnungen und Betriebsanweisungen befolgen. Andernfalls sind wir nicht für die Folgen eines Missbrauchs verantwortlich. Schäden, die durch Missbrauch entstehen, fallen nicht unter die Garantie des Unternehmens. Auch Fehler oder Probleme, die durch Vernachlässigung des Handbuchs entstehen, liegen nicht in der Verantwortung der Händler.

Hinweis: Alle Informationen können ohne vorherige Ankündigung geändert werden.

1.3 Sicherheitsvorkehrung

- Um die Lebensdauer des Produkts zu gewährleisten, sollte es nicht in feuchten Umgebungen oder bei Temperaturen über 60°C gelagert werden.
- Stellen Sie diese Einheit immer sicher und stabil auf.
- Installation oder Demontage sollte von einem professionellen Ingenieur durchgeführt werden.
- Bei Verwendung einer Lampe sollte die Schwankungsbreite der Netzspannung innerhalb von $\pm 10\%$ liegen. Wenn die Spannung zu hoch ist, verkürzt dies die Lebensdauer des Lichts; wenn sie zu niedrig ist, wirkt sie sich auf die Wirkung aus.

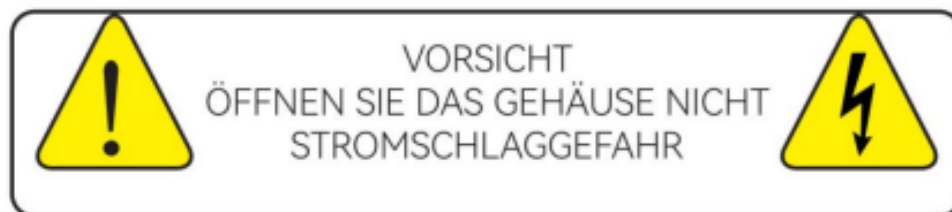

Bitte lesen Sie dieses Handbuch sorgfältig durch, bevor Sie dieses Produkt in Betrieb nehmen.

-
- Bitte 20 Minuten nach dem Ausschalten wieder einschalten, bis die Lampe vollständig abgekühlt ist. Häufiges Ein- und Ausschalten verkürzt die Lebensdauer von Lampen und Glühbirnen; intermittierender Betrieb verlängert die Lebensdauer von Lampen und Glühbirnen.
 - Um sicherzustellen, dass das Produkt richtig verwendet wird, lesen Sie bitte das Handbuch sorgfältig durch.

1.4 Produktanleitung

- **DMX-Steuerkanal: 18CH**
- **Lichtquelle: Hohe Helligkeit Glühbirne 2000h Lebensdauer**
- **Farbtemperatur: 700k-8000k**
- **Abstrahlwinkel: 2.3°**
- **Effekt: Elektronischer Fokus**
- **Zoom-Winkel: 2-8°**
- **Palette: 13+1**
- **Gobo: 14+1**
- **Regenbogen+ Zerstäubung+ 48 Prismen Dynamische Wabe**
- **X-Achse: 540°**
- **Y-Achse: 270°**
- **Schutzart: IP20**
- **Arbeitsumgebung: -10-45°C**
- **Steuerungsprotokoll: internationales Standard-DMX512; RDM-Protokoll**

1.5 Kabelverbindung (DMX)

Verwenden Sie ein Kabel, das den Spezifikationen EIA RS-485 entspricht: 2-adrig, gedreht, abgeschirmt, mit einer charakteristischen Impedanz von 120 Ohm, 22-24 AWG, geringe Kapazität. Verwenden Sie kein Mikrofonkabel oder andere Kabel, deren Eigenschaften von den angegebenen abweichen. Die Endanschlüsse müssen mit 3- oder 5-poligen XLR-Steckern/Buchsen ausgeführt werden. Zwischen den Klemmen 2 und 3 des letzten Projektors muss ein Abschlusswiderstand von 120 Ohm (mindestens 1/4 W) eingefügt werden.

WICHTIG: Die Drähte dürfen weder miteinander noch mit dem Metallgehäuse der Stecker in Kontakt kommen. Das Gehäuse selbst muss mit dem Schirmdraht und mit Pin 1 der Stecker verbunden sein.



Abbildung 1 DMX Kabelverbindung

1.6 "Seilschlag (optional)"

Diese Ausrüstung kann durch Klemme in jede Richtung der Bühne positioniert und fixiert werden.

Das Verschlussystem ermöglicht eine einfache Befestigung an die Halterung.

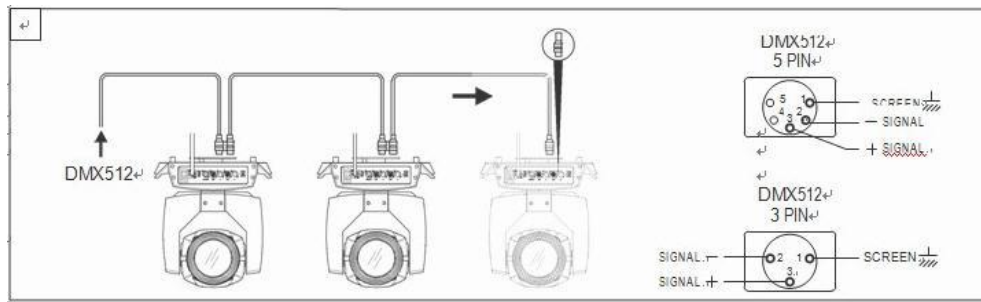
Achtung! Zum Festlegen des Geräts sind zwei Klemmen erforderlich. Jede Klemme wird durch eine 1/4-Große Verbindungselement gesichert. Die Verbindungselemente können nur im Uhrzeigersinn festgelegt werden.

Achtung! Befestigen Sie einen Sicherheitsseil an das zusätzliche Loch des seitlichen Aluminiumstücks. Das sekundäre Zubehör kann nicht an dem Liefergriff hängen. Befestigen Sie die Ausrüstung am Halter.

- Überprüfen Sie die Takelageklemmen (nicht die inneren) auf Schäden. Hält sie das Zehnfache des Gewichts der Ausrüstung aus? Vergewissern Sie sich, dass die Struktur das Zehnfache des Gewichts aller Ausrüstungsgegenstände, Klemmen, Drähte und anderer Befestigungen tragen kann.
- Die Schrauben zum Festklemmen müssen fest angezogen werden. Nehmen Sie eine M12-Schraube (Güteklasse 8.8 oder höher), um die Halterung zu befestigen, und schrauben Sie dann die Muttern fest.
- Stellen Sie die beiden Aufhängepunkte am unteren Ende der Klemme auf eine Linie. Setzen Sie die Befestigung am Boden ein, sperren Sie die beiden Hebel durch ein Viertel Drehung im Uhrzeigersinn; danach installieren Sie eine weitere Klemme.
- Auf Sicherheitsseil installieren, das mindestens das Zehnfache Gewicht des Geräts trägt. Der Anschluss des Zubehörs ist für Klemmen ausgelegt.
- Vergewissern Sie sich, dass die Schwenk-/Neigesperre entriegelt ist. Halten Sie einen Abstand von mehr als 1M zwischen dem Gerät und brennbaren Materialien oder Lichtquellen.



Abbildung 2 Installation

Kapitel 2 Bedienung des Panels

2.1 Kurzbeschreibung

Die schematische Darstellung des Gerätebedienfelds ist in Abb. 3 zu sehen, mit der Anzahl der Gerätekanäle in der oberen linken Ecke des Titels, der Nutzungszeit des Geräts in der mittleren roten Schrift und dem Fehlerstatus des Geräts in der oberen rechten Ecke (wenn eine Fehlermeldung vorliegt, aber nicht angezeigt wurde, wird „ERR“ angezeigt, ansonsten „NOR“). Im Folgenden finden Sie die Statusleiste, die das Signal der aktuellen Lampe, den Status der Lampe, den Kommunikationsstatus usw. anzeigt (das Panel im Bild ist ein Beispielbild, das nicht das tatsächliche Aussehen des Produktpanels darstellt, bitte wählen Sie das Panel des gleichen Typs wie das Produkt aus, das Sie als Referenz halten).

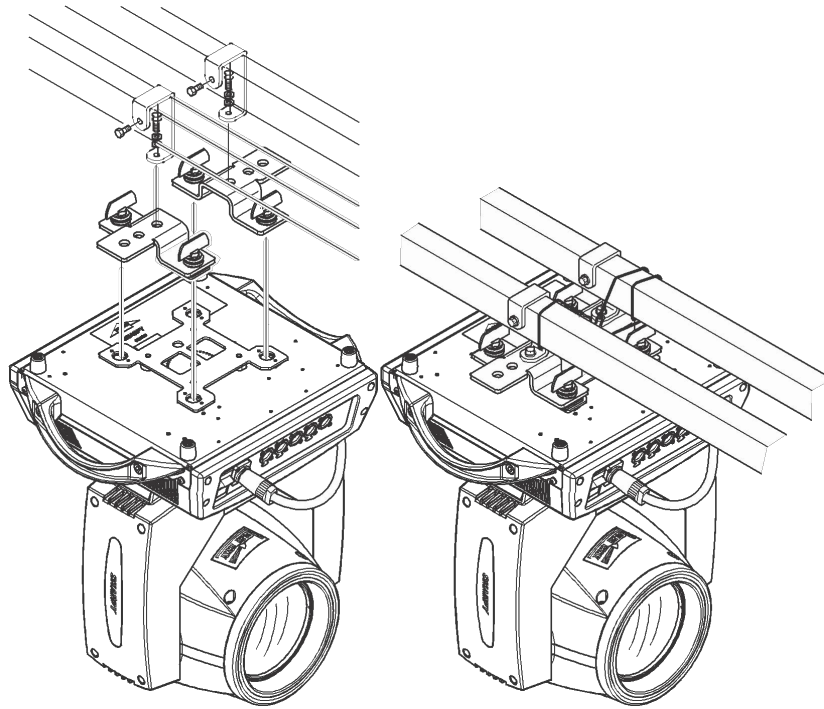
Diese Lampe unterstützt das DMX/RDM-Protokoll, wenn die Lampe vom RDM-Host durchsucht wird, wird auf dem Panel "RDM" mit drei Buchstaben angezeigt, was darauf hinweist, dass die Lampe normal aufgezählt wird.

Hinweis: Verwenden Sie keine scharfen Gegenstände, um auf das Display zu tippen, um Beschädigungen zu vermeiden.



Abbildung 3-1 Anzeigefeld mit fünf Tasten

2.2 Operation

2.2.1 Verwenden Sie die Tasten oder Knöpfe, um das Gerät zu bedienen

- Der linke Bereich ist der Anzeigebereich, der rechte Bereich ist der Eingabebereich, Sie können die Tasten oder Knöpfe verwenden, um den Cursor zu manipulieren, um die Elemente auszuwählen, die eingestellt oder angezeigt werden müssen, und die "ENTER"-Taste drücken, um den Vorgang abzuschließen.
- Bei dem in Abbildung 3-2 gezeigten Drehknopf können Sie durch Drehen des Knopfes in verschiedene Richtungen den Cursor nach oben oder unten bewegen und durch Drücken des Knopfes bestätigen. Wenn Sie zurückgehen möchten, drehen Sie den Knopf, um den Cursor an die Position der Zurück-Taste auf dem Display zu bewegen, und drücken Sie den Knopf zur Bestätigung.

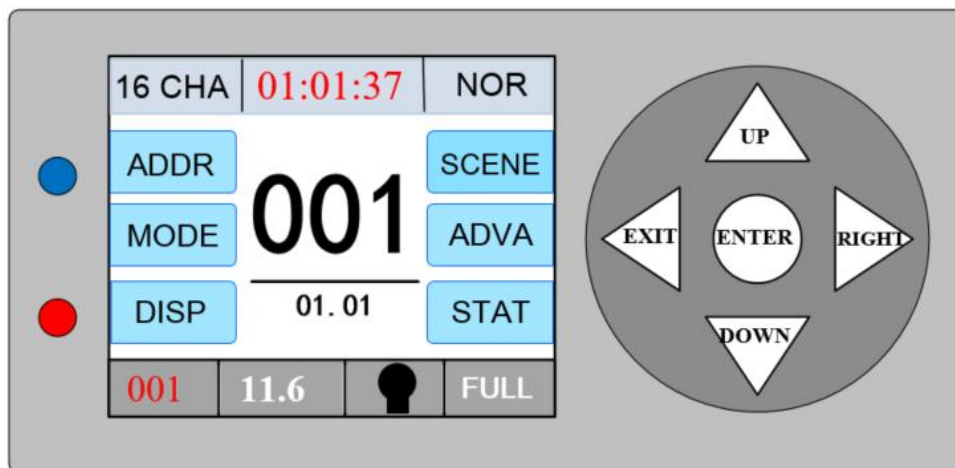
2.2.2 Eingabe von Parameterwerten

Wenn Sie einen Wert für den ausgewählten Parameter eingeben möchten, wird ein Fenster geöffnet, wie in Abbildung 4 gezeigt:



Abbildung 4 Seite für numerische Einstellungen

- **Einstellung des Wertes:** Der gewünschte Wert kann durch Drücken der Tasten „up“ und „down“ oder durch Drehen des Knopfes eingestellt werden.
- **Speichern des Wertes:** Nach dem Einstellen der Daten durch Drücken der Taste „ENTER“ wird der Wert sofort im internen Speicher gespeichert, und beim nächsten Einschalten der Leuchte wird der gespeicherte Wert übernommen.

2.2.3 Einstellen der Optionen ein/aus

- Wenn der eingestellte Parameter ein/aus ist, können Sie den Parameterwert direkt ändern, indem Sie auf das entsprechende Element klicken, und der geänderte Parameter dieses Typs wird in den internen Speicher übernommen. Wenn Sie die Parameteroption auf der rechten Seite drücken, wird die entsprechende Option ausgegraut. Wenn Sie die Taste loslassen, wird der entsprechende Parameter geändert und gespeichert.
- Die Festlegung wichtiger Parameter erfolgt über das Bestätigungsfenster, wie in Abbildung 5 unten dargestellt:



Abbildung 5 Bestimmen des Eingabefensters

2.2.4 Untermenü (Parameter)



Figure 6-1 Address setting

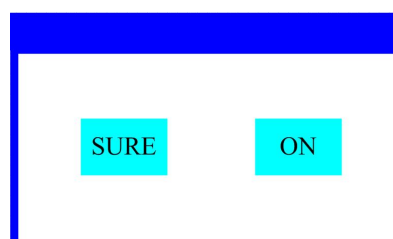
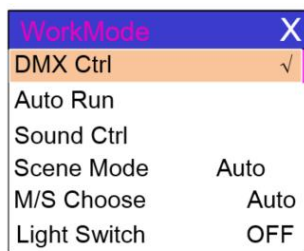

Figure 6-2 Run Settings

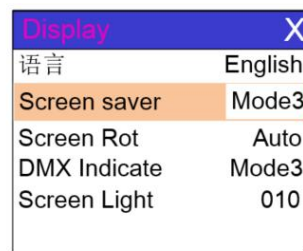

Figure 6-3 Display Settings

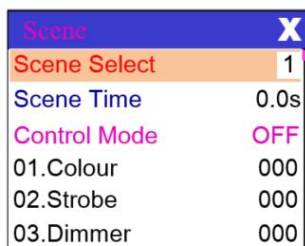

Figure 6-4 Scene Settings

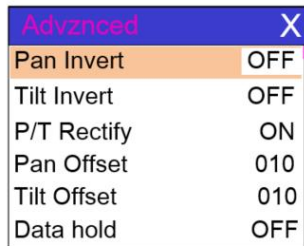

Figure 6-5 Advanced setting

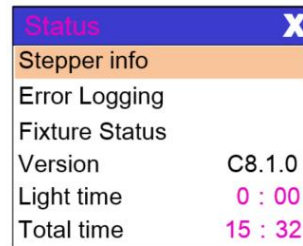

Figure 6-6 Status Settings

2.3 Bedienungsanleitung und Parameteranleitung

Wechseln Sie zur Einstellungsseite, wie in Abbildung 6-1 dargestellt.

- In der Hauptschnittstelle können Sie die entsprechende Parametrierschnittstelle aufrufen, indem Sie sechs Schaltflächen auswählen.

2.3.1 Address: DMX-Adresse einstellen

Auf der in Abbildung 6-1 unten gezeigten Seite können Sie die DMX-Adresse und den Kanalmodus des Gerätes einstellen.



Die Menüeinstellungen der Lampe optimieren die Einstellung der Adresse, und es gibt mehrere Möglichkeiten, den Adresscode einzustellen:

- Wählen Sie "Prev" oder "Next", und die Lampe berechnet automatisch den Adresscode des nächsten oder vorherigen Geräts gemäß dem aktuellen Adresscode und den Kanaldaten, die schnell eingestellt werden können.
- Klicken Sie auf den Wert des Adresscodes, um in das Fenster zur Bearbeitung von Werten zu gelangen, in dem Sie einen beliebigen gültigen Adresscode festlegen können, die Lampe erhält automatisch die aktuelle Anzahl der Kanäle der Lampe und filtert automatisch den unbrauchbaren Adresscode (512 - die aktuelle Anzahl der Kanäle).

-
- Die Lampe unterstützt das RDM-Protokoll, und der Adresscode der Lampe kann über RDM aus der Ferne eingestellt werden.
 - Kanalmodus: Verschiedene Kanalmodi können in einem Zyklus ausgewählt werden;

2.3.2 WorkMode: Licht- Arbeitsmodus einstellen



Abbildung 6-2

Auf der in Abbildung 6-2 gezeigten Seite können Sie den Betriebsmodus der Lampe einstellen und die Lampe steuern. Die Lampe unterstützt vier Betriebsmodi (DMX-Modus, selbstfahrender Modus, sprachaktivierter Modus und Szenenmodus), bitte beachten Sie den vorherigen Abschnitt für detaillierte Einstellungen der Parameterwerte, und die spezifischen Parameter sind in der folgenden Tabelle beschrieben:

Wenn der Einschaltmodus der Glühbirne ausgewählt ist, wartet die Lampe nach dem Einschalten 30 Sekunden lang auf die Glühbirne, damit die Glühbirne vollständig aktiviert werden kann und die interne Spannung stabil genug ist, und startet dann den Reset-Vorgang. Wenn die Stromverbrauchskapazität vor Ort stabil ist, wird empfohlen, den Lampenmodus einzuschalten, wenn das Gerät eingeschaltet ist.

Wenn das Gerät seine Position nicht korrigiert, prüfen Sie zunächst, ob die „P/T Rectify“ nicht ausgeschaltet ist.

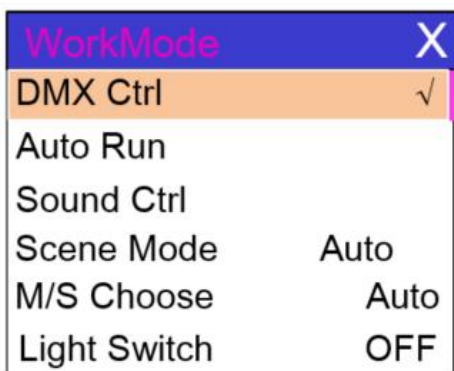
Wenn das Signalkabel ausgesteckt ist und das Gerät nicht wie vorgesehen ausgegeben wird, überprüfen Sie zuerst die Einstellung "Data hold".

Wenn Sie den XY-Offset einstellen, kontrollieren Sie bitte nach Abschluss der Einstellung zunächst XY mit maximalem Verfahrensweg, um sicherzustellen, dass X Y nach der Einstellung nicht gegen die Positionierschiene oder das Gehäuse stößt.

2.3.3 Anzeige des aktuellen Status des Geräts

Wenn Sie die in Abbildung 6-6 gezeigte Seite aufrufen, können Sie die Informationen und den Echtzeitstatus der Lampen überprüfen, um den Betriebsstatus der Lampen zu erfahren. Wenn die Lampen einen Kundendienst benötigen, geben Sie bitte die auf der Seite angezeigten Statusinformationen als Grundlage für die Beurteilung an, wie in der folgenden Tabelle dargestellt:

Betriebsmodus

DMX-Modus	Konsolenmodus, DMX-Signal、 RDM-Signal empfangen
Selbstfahrer-Modus	Die Lampen arbeiten automatisch nach den eingebauten Programmen
Sprachgesteuerter Modus:	Wenn die Leuchte ein stärkeres Geräusch erkennt, startet sie automatisch eine Szene gemäß dem eingebauten Programm, andernfalls behält sie die letzte Szene bei.
Szenenmodus	Läuft als festes Szenario und unterstützt die individuelle Bearbeitung von bis zu 10

01	Szenarien	
	1~10	Die angegebene Szene wird ausgegeben:
	Automatisch	Szenen werden automatisch in einer Schleife in der Reihenfolge der eingestellten Szenenzeit (ungleich 0) ausgegeben, und Szenen mit einer Zeit von 0 werden automatisch übersprungen und ignoriert
Master-Slave-Auswahl	Wenn der Nicht-DMX-Modus wirksam wird, wählen Sie den Modus der Datenausgabe aus, und die Lampe erkennt automatisch den DMX-Status und schaltet den Ausgang automatisch um, um Datenkonflikte zu vermeiden	
	Master	Die Leuchte läuft nach dem eingebauten Programm, wenn das DMX kein Signal hat, werden die Daten ausgegeben (synchron), ansonsten werden die Daten nicht ausgegeben
	Slave	Die Leuchte läuft nach dem eingebauten Programm und gibt keine Daten aus (synchronisiert sich nicht mit anderen Leuchten)
	Automatisch	Wenn kein DMX-Signal vorhanden ist, läuft das Gerät gemäß dem eingebauten Programm, ansonsten arbeitet das Gerät gemäß dem DMX-Signal
Glühbirnenhalter	(Glühbirnenlichtquelle) Es erscheint ein Bestätigungsdialog, wählen Sie „SURE“, um den aktuellen Vorgang zu bestätigen, die Glühbirne ein- oder auszuschalten, das Schaltintervall ist auf 30 Sekunden begrenzt.	
	Schließen	Der aktuelle Lampenausgang ist ausgeschaltet
	Öffnen	Die aktuelle Lichtleistung ist eingeschaltet

Der Szenenmodus eignet sich für eine einzelne oder eine kleine Anzahl von Lampen, wenn Sie nur eine feste Szene ausgeben oder ein einfaches Programm ausführen müssen, können Sie es auf der Szenenseite bearbeiten, ohne eine Verbindung zur Konsole herzustellen.

Wenn es sich bei der Lichtquelle der Lampe um eine Glühbirne handelt, warten Sie nach dem Ausschalten der Glühbirne 10 Minuten, bevor Sie sie einschalten.

2.3.4 Display: Anzeige einstellen



Abbildung 6-3

Die Lampe unterstützt zweisprachiges Chinesisch und Englisch, eine auf dem Kopf stehende Anzeige usw. und gibt die entsprechenden Parametereinstellungen ein, wie in Abbildung 6-3 gezeigt. Der spezifische Menüinhalt ist in der folgenden Tabelle aufgeführt:

Anzeige-Einstellungen

Sprache	Festlegen der Anzeigesprache	
	English	Anzeige in englischer Sprache
	中文	Anzeige auf Chinesisch
Screen saver	Einstellung, was oder wie der Bildschirm angezeigt wird, wenn 30 Sekunden lang keine Bedienung erfolgt.	
	Schließen	Beibehaltung der letzten Betriebsseite, heller Bildschirm
	Modus 1	Der Bildschirm ist ausgeschaltet
	Modus 2	Auf dem schwarzen Bildschirm wird in der linken unteren Ecke der Adresscode der aktuellen Leuchte angezeigt
	Modus 3	Anzeige von Markeninformationen, Adresscodes und Betriebsmodus
	Modus 4	Auf dem Bildschirm werden 30 Sekunden lang die Logo-Informationen, der Adresscode und der Betriebsmodus angezeigt, dann schaltet sich der Bildschirm aus
Screen Rot	Einstellen der Anzeigeausrichtung des Bildschirms	
	Aus	Keine Umkehrung der Anzeige
	Ein	invertierte Anzeige
DMX Indicate	Einstellen der Anzeigemethode für das DMX-Signal	
	Modus 1	Wenn ein Signal vorhanden ist, ist es eingeschaltet, und wenn kein Signal vorhanden ist, ist es aus
	Modus 2	Wenn ein Signal vorhanden ist, geht es aus, und wenn kein Signal vorhanden ist, schaltet es sich ein
	Modus 3	Blinkt, wenn ein Signal vorhanden ist, schaltet sich aus, wenn kein Signal vorhanden ist
Screen Light	Einstellung der Helligkeit der Bildschirmbeleuchtung nach 10 Sekunden ohne Betrieb und volle Helligkeit während des Betriebs	
	1~10	10 Stufen

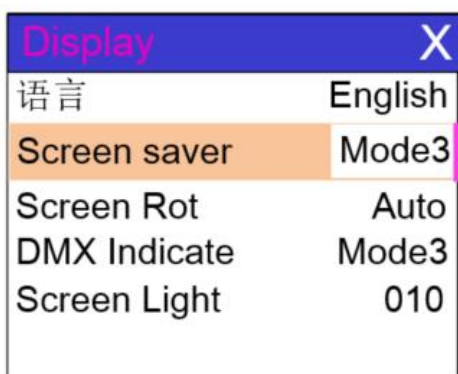
2.3.5 Scene:Szenenmodus

Rufen Sie die in Abbildung 6-4 unten gezeigte Seite auf (der im Bild gezeigte Kanal ist nur ein Beispiel für die Einföhrungsfunktion, siehe Beschreibung der Kanaltabelle im nlichsten Kapitel für die spezifische Kanaltabelle dieses Produkts), die Lampe wechselt in den Szenenbearbeitungsmodus, unter dieser Seite, wenn die Option [Konsolenmodus] ausgeschaltet ist, empfängt die Lampe die DMX-Konsolendaten nicht und die bearbeiteten Daten werden sofort auf der Lampe reflektiert, und wenn sie eingeschaltet wird, empfängt sie das Konsolensignal und liest die Konsolendaten und reflektiert sie auf der entsprechenden Kanalanzeige.



Abbildung 6-4

Der Inhalt der Seite hängt vom aktuell ausgewählten Kanal ab, und der Inhalt und die Reihenfolge der angezeigten Kanäle sind die gleichen wie die Kanaltabelle der Lampe, über diese Seite können Sie 10 Szenen bearbeiten, wie in der folgenden Tabelle gezeigt:

Szenen-Modus

Scene Select	Wählen Sie das zu betreibende Szenario aus	
	1~10	10 Formate für Szeneneinstellungen
Scene Time	Legen Sie die Beibehaltungszeit der aktuellen Szene fest, wenn sie automatisch ausgeführt wird, und die endgültige Zeit wird durch das Vielfache der Szenenzeit bestimmt, und die Einheit beträgt 0,1 Sekunden	
	0	Die aktuelle Szene nimmt nicht an der automatischen Szenenausgabe teil
	1-255	0,1 Sekunden bis 25,5 Sekunden
1. X-Achse	0-255	Stellen Sie die Daten jedes Kanals ein, und der Anzeigehalt und die Reihenfolge entsprechen nacheinander der Kanaltabelle der Leuchte
.....	0-255	
.....	0-255	
N. Funktion	0-255	

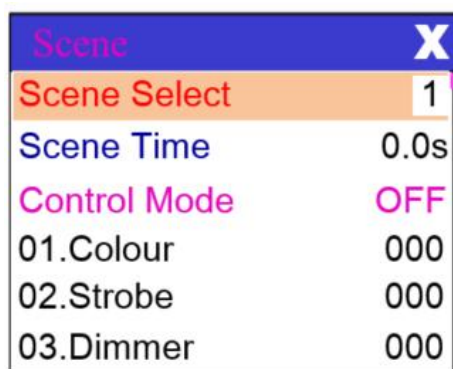
Wenn die effektiven Reset-Daten im Reset-Kanal in der Szene bearbeitet werden, wird das Gerät zurückgesetzt, aber nach dem Zurücksetzen wird der Wert des entsprechenden Reset-Kanals automatisch auf Null gesetzt, wodurch mehrere aufeinanderfolgende Resets verhindert werden. Auf dieser Seite finden Sie die aktuelle Reihenfolge der Senderliste des Geräts, bitte beachten Sie die detaillierte Kanalbeschreibung für spezifische Kanaldaten.

2.3.6 Advznced: Lichtlaufparameter einstellen



Rufen Sie die in Abbildung 6-5 gezeigte Seite auf, um die Feldparameter des Geräts einzustellen, um die Installation des Geräts vor Ort zu erleichtern usw:

Erweiterte Einstellungen

Pan Invert	Einstellung der Drehrichtung der X-Achse	
	Aus	Nicht umkehren
	Ein	umgekehrt
Tilt Invert	Einstellung der Drehrichtung der Y-Achse	
	Aus	Nicht umkehren
	Ein	umgekehrt
P/T Rectify	Einstellen, ob die Leuchte XY-Abweichungen erkennt und korrigiert	
	Aus	Die Position wird nicht korrigiert, nachdem der Schritt verloren gegangen ist
	Ein	Die Position wird automatisch korrigiert, nachdem der Fehler außerhalb des Tritts verloren gegangen ist, und der Fehler außerhalb des Tritts wird aufgezeichnet
Pan Offset	Einstellen der Position des Nullpunkts der X-Achse des Geräts	
	4-150	
Tilt Offset	Einstellen der Position des Nullpunkts der Y-Achse des Geräts	
	4-48	
Data hold	Einstellen des Ausgangsstatus des Geräts, wenn kein DMX-Signal vom Gerät anliegt	
	Aus	Kein Signal, Motor und Lichtquelle kehren in die Position und den Zustand bei Abschluss des Resets zurück
	Ein	Kein Signal, hält das letzte Bild der DMX-Datenausgabe fest
Szenenzeitmultiplikator	Das Multiple und die Szenenzeit arbeiten zusammen, um die Szenenaufbewahrungszeit zu bestimmen	
	1-255	Verweildauer = Szenenzeit * Multiplikator
Einschaltmodus	Legen Sie fest, wie sich die Glühbirne nach dem Einschalten zum ersten Mal einschaltet.	
	Schalten Sie die Glühbirne ein	Schalten Sie beim Einschalten zuerst die Glühbirne ein und setzen Sie die Lampe nach 30 Sekunden zurück
	Schalten Sie die Glühbirne nach dem Zurücksetze	Setzen Sie die Lampe nach 3 Sekunden des Einschaltens zurück und schalten Sie die Glühbirne ein, nachdem das Zurücksetzen abgeschlossen ist

	n ein	
	Schalten Sie die Glühbirne manuell ein	Sobald das Zurücksetzen abgeschlossen ist, schalten Sie die Glühbirne manuell über das Menü oder die Konsole ein
Lampen-Reset		Das Bestätigungsfeld wird angezeigt, und nach der Auswahl von "SURE" kehrt die Position des Geräts in die Ausgangsposition zurück
Werkseinstellungen		Nachdem das Bestätigungsfeld angezeigt und "SURE" ausgewählt wurde, werden die Lampenparameter auf die Werkseinstellungen zurückgesetzt

Wenn der Einschaltmodus der Glühbirne ausgewählt ist, wartet die Lampe nach dem Einschalten 30 Sekunden lang auf die Glühbirne, damit die Glühbirne vollständig aktiviert werden kann und die interne Spannung stabil genug ist, und startet dann den Reset-Vorgang. Wenn die Stromverbrauchskapazität vor Ort stabil ist, wird empfohlen, den Lampenmodus einzuschalten, wenn das Gerät eingeschaltet ist.

Wenn das Gerät seine Position nicht korrigiert, prüfen Sie zunächst, ob die „P/T Rectify“ nicht ausgeschaltet ist.

Wenn das Signalkabel ausgesteckt ist und das Gerät nicht wie vorgesehen ausgegeben wird, überprüfen Sie zuerst die Einstellung "Data hold".

Wenn Sie den XY-Offset einstellen, kontrollieren Sie bitte nach Abschluss der Einstellung zunächst XY mit maximalem Verfahrensweg, um sicherzustellen, dass X Y nach der Einstellung nicht gegen die Positionierschiene oder das Gehäuse stößt.

2.3.7 Status: Überprüfen des aktuellen Status des Geräts



Abbildung 6-6

Geben Sie die in Abbildung 6-6 gezeigte Seite ein, Sie können die Informationen und den Echtzeitstatus der Lampe anzeigen, um den Nutzungsstatus der Lampe zu kennen. Wenn die Lampe einen Kundendienst benötigt, geben Sie bitte die auf der Seite angezeigten Statusinformationen als Grundlage für die Beurteilung an, wie in der folgenden Tabelle gezeigt:

Stepper info	Anzeige des Informationsstatus aller Motoren und Signale in der Leuchte	
	Halle	Wenn es nicht angezeigt wird, bedeutet dies, dass der Motor nicht Hall-korrigiert ist. 0 gibt an, dass der Motor den Korrekturpositionspunkt verlässt, und 1 zeigt an, dass sich der Motor am Korrekturpositionspunkt befindet
	Zustand	Zeigt den Abschlussstatus der Motorrückstellung an
	X-Achse	Zeigt den Echtzeit-Positionswert der X-Achsen-Optokoppler-Rückmeldung an
	Y-Achse	Zeigt den Echtzeit-Positionswert der Rückmeldung des Optokopplers der Y-Achse an
	Optokoppler	Zeigt den Pegelzustand der beiden Signale des X- und Y-Achsen-Optokopplers an, binär
Error Logging	Zeigt die letzten 8 Fehleraufzeichnungen an, wenn die Leuchte zurückgesetzt wird und in Betrieb ist. Die Fehleraufzeichnungen werden nach einem Stromausfall nicht gespeichert und sind für den aktuellen Einschaltzyklus gültig.	
	Fehler-Daten	Die Gesamtzahl der Fehler, die nach dem Einschalten erkannt wurden
	12: :03	Die Einschaltzeit beim Auftreten eines Fehlers in Minuten
	Ausfall der Halle	Wenn der entsprechende Motor zurückgesetzt wird, erkennt der Motor kein gültiges Hall-Signal
	Hall-Kurzschluss	Das Hall-Signal des Motors, das beim Zurücksetzen des Motors erkannt wird, ist immer gültig
	Ausfall des Optokopplers	Beim Zurücksetzen des entsprechenden Motors wurde kein gültiges Optokopplersignal erkannt
	Aus dem Takt geraten	Der entsprechende Motor ist während des Betriebs aus dem Takt geraten
	Die Leiste treffen	Der entsprechende Motor trifft beim Zurücksetzen auf die Positionierstange
	Defekte Glühbirnen	Die Glühbirne ging unerwartet aus
	Ausfall des Sensors	Das Signal des Temperatursensors funktioniert nicht richtig
	Ausfall des Lüfters	Der Hauptlüfter funktioniert nicht richtig
	Fixture Status	Zeigt die wichtigsten Statusdaten der aktuellen Leuchte als Referenz an
Kommunikation		0~100%, die Kommunikationsqualität der internen Datenverbindung der Lampe
Fehlerzählung		Die Gesamtzahl der Fehlerframes, die nach dem Einschalten erkannt wurden, kumulativ
Temperatur der Lichtquelle		Zeigt die Temperatur der aktuellen Lichtquelle an, wobei "---" anzeigt, dass keine Erkennung vorhanden ist
Temperatur der Anzeigetafel		Zeigt die Temperatur der aktuellen Anzeigetafel oder die Umgebungstemperatur in der Nähe an
Temperatur des Sensors 1		Zeigt die aktuelle Motherboard-Temperatur oder die Umgebungstemperatur des Motherboard-Installationsortes an
Version	Zeigt die aktuellen Geräteinformationen und -versionen an, eine wichtige Referenz für die Wartung nach dem Kauf	

	Ausstattung	Der Name der Leuchte ist identisch mit den Geräteinformationen des RDM
	Modell	Die Modellnummer der Leuchte ist identisch mit den Modellinformationen von RDM
	Anzeigetafel	Firmware-Version und Seriennummer der Anzeigetafel
	Hauptplatine 1	Firmware-Version und Seriennummer der Hauptplatine 1
Light time	Zeichnet die kumulative Gesamtzeit in Minuten auf, in der die Lichtquelle eingeschaltet war. Dies kann vom Benutzer manuell gelöscht werden und wird als Zeitreferenz für die regelmäßige Wartung der Lichtquelle verwendet.	
Total time	Zeichnet die kumulative Gesamtzeit in Minuten auf, in der die Leuchte eingeschaltet war, und kann nicht gelöscht werden.	

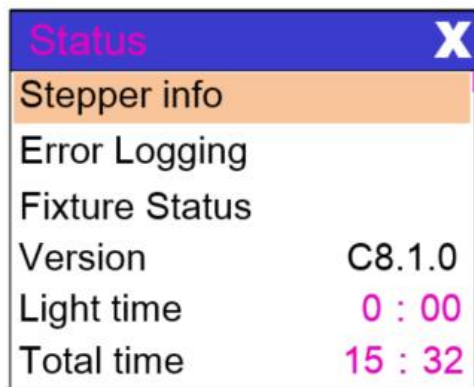
Kapitel 3 Kanalbeschreibung

3.1 Kanaltabelle

Tabelle 1 Kanalübersicht

Kanal	Name	Data	Einführen
1	Farbe	0-4	Weiß
		5-9	Weiß+Farbe1
		10-14	Farbe1
		15-19	Farbe1+ Farbe2
		20-24	Farbe2
		25-29	Farbe2+Farbe3
		30-34	Farbe3
		35-39	Farbe3+Farbe4
		40-44	Farbe4
		45-49	Farbe4+Farbe5
		50-54	Farbe5
		55-59	Farbe5+Farbe6
		60-64	Farbe6
		65-69	Farbe6+Farbe7
		70-74	Farbe7
		75-79	Farbe7+Farbe8
		80-84	Farbe8
		85-89	Farbe8+Farbe9
		90-94	Farbe9
		95-99	Farbe9+Farbe10
		100-104	Farbe10
		105-109	Farbe10~Farbe11
		110-114	Farbe11
		115-119	Farbe11+Farbe12
		120-124	Farbe12
		125-129	Farbe12+Farbe13
130-134	Farbe13		
135-139	Farbe13+Farbe14		
140-144	Farbe14		
145-149	Farbe14+Weiß		
150-200	Vorwärts Regenbogen von schnell zu langsam		
201-255	Rückwärts Regenbogen von langsam zu schnell		

2	Strobelicht	0-3	Schließen
		4-103	Ausblenden von langsam zu schnell
		104-107	Öffnen
		108-207	Freies Stroboskop von langsam zu schnell
		208-212	Öffnen
		213-251	Impuls-Stroboskop von langsam bis schnell
		252-255	Öffnen
3	Dimmer	0~255	Dimmerintensität von 0% bis 100%
4	Gobo	0-4	Weiß
		5-9	Gobo1
		10-14	Gobo2
		15-19	Gobo3
		20-24	Gobo4
		25-29	Gobo5
		30-34	Gobo6
		35-39	Gobo7
		40-44	Gobo8
		45-49	Gobo9
		50-54	Gobo10
		55-59	Gobo11
		60-64	Gobo12
		65-69	Gobo13
		70-125	Vorwärts Regenbogen von schnell zu langsam
		126-130	Aufhören
		131-190	Rückwärts Regenbogen von langsam bis schnell
		191-195	Gobo1 Shake, langsam bis schnell
		196-200	Gobo2 Shake, langsam zu schnell
		201-205	Gobo3 Shake, langsam zu schnell
		206-210	Gobo4 Shake, langsam bis schnell
		216-220	Gobo6 Shake, langsam bis schnell
		221-225	Gobo7 Shake, Langsam bis schnell
		226-230	Gobo8 Shake, Langsam bis schnell
		231-235	Gobo9 Shake, Langsam bis schnell
236-240	Gobo10 Shake, Langsam bis schnell		
241-245	Gobo11 Shake, Langsam bis schnell		
246-250	Gobo12 Shake, Langsam bis schnell		

		251-255	Gobo13 Shake, Langsam bis schnell
5	Prism	0-127	Prisma schließen
		128-255	Prisma einfügen
6	Prisma-Drehung	0-127	0~400 Grad
		128-187	Vorwärts Regenbogen von schnell zu langsam
		188-195	Aufhören
		196-255	Rückwärts Regenbogen von langsam zu schnell
7	Bunt	0-127	
		128-255	Bunt einfügen
8	Frost	0~127	
		128~255	Frost einfügen
9	Zoom	0~255	Zoom Groß bis klein
10	PAN	0~255	Schwenkbewegung um 540
11	PAN fine	0~255	Feine Kontrolle der Schwenkbewegung
12	TILT	0~255	Kippbewegung um 270
13	TILT fine	0~255	Feine Kontrolle der Neigungsbewegung
14	Makrofunktion	0~255	Frost schließen
15	Zurücksetzen	100-105	Lampe aus (über 3 Sekunden)
		200-205	Lampe an (über 3 Sekunden)
		210-215	XY zurücksetzen(mehr als 3 Sekunden)
		220-235	Effektmoto zurücksetzen (über 3 Sekunden)
		240-255	Alles zurücksetzen (über 3 Sekunden)
16	Lampe offen	200-205	öffnen
17	LED-Streifen	26-100	schließen
17	LED-Streifen	0-255	LED-Streifen-Effekt
18	Geschwindigkeit	0-255	Langsam zu schnell
Hinweis: Kanal 17: 0-14 nicht funktionsfähig, 15-255 ein Effekt für jeweils fünf Zahlenintervalle			

Lampe frontale mobile à faisceau

MANUEL D'UTILISATION



s'il te plaît lire sur ce manuel avant opération le lumière

chapitre 1 Installation et attention

1.1 Entretien

- Pour réduire le risque de choc électrique ou d'incendie, n'exposez pas cet appareil à la pluie ou à l'humidité.
- Une utilisation intermittente prolongera la durée de vie de cet article.
- Veuillez nettoyer le ventilateur, le filet du ventilateur et la lentille optique afin de maintenir un bon état de fonctionnement.
- N'utilisez pas d'alcool ni aucun autre solvant organique pour essuyer la coque.

1.2 déclaration

Le produit a des performances parfaites et un emballage intègre. Tous les utilisateurs doivent se conformer strictement aux avertissements et aux instructions d'utilisation comme indiqué. ou nous ne sommes pas responsables des résultats d'une mauvaise utilisation. Tout dommage résultant d'une mauvaise utilisation n'est pas couvert par la garantie de l'entreprise. Tout défaut ou problème causé par la négligence du manuel n'est pas non plus à la charge des revendeurs.

Remarque : Toutes les informations sont susceptibles d'être modifiées sans préavis.

1.3 Sécurité précaution

- Afin de garantir la durée de vie du produit, veuillez ne pas le placer dans des endroits humides ou même dans un environnement à plus de 60 degrés.
- Montez toujours cet appareil dans un endroit sûr et stable.
- L'installation ou le démontage doit être effectué par un ingénieur professionnel.
- Lors de l'utilisation de la lampe, le taux de variation de la tension d'alimentation doit être compris entre 10 % et 15 % ; si la tension est trop élevée, elle réduira la durée de vie de la lampe ; si elle est trop basse, elle affectera l'effet.
- Veuillez patienter 20 minutes après avoir éteint la lampe pour lui permettre de refroidir complètement. Une utilisation fréquente réduit la durée de vie des lampes et des ampoules ; une utilisation intermittente améliore la durée de vie des ampoules et des lampes.
- Afin de garantir une bonne utilisation du produit, veuillez lire attentivement le manuel.

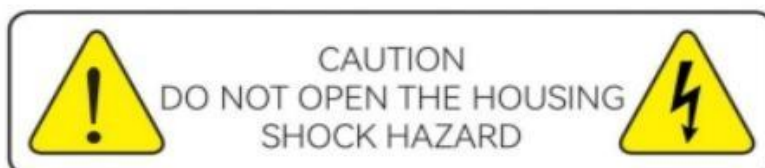

Please read this manual carefully before operating this product.

1.4 Instructions du produit

- **Canal de contrôle DMX : 18chH**
- **1 Lumière source : Haute luminosité ampoule 2000 h service vie**
- **1 couleur température : 700k-8000k**
- **1 Faisceau Angle : 2,3°**
- **1 Effet : Focus électronique**
- **1 zoom Angle : 2-8°**
- **1 palette : 13+1**
- **1 Gobo : 14+1**
- **1 Arc-en-ciel+ Atomisation + 48 prismes en nid d'abeille dynamique**
- **1 Axe X : 540o**
- **1 Axe Y : 270o**
- **1 protection Catégorie : Ip 20**
- **1 fonctionnement Environnement : -10-45 oc**
- **1 protocole de contrôle : norme internationale DMX512 ; protocole RDM**

Câble 1,5 connexion (DMX)

Utiliser câble que rencontre EIE RS -485 spécifications : 2 broches , tordu , blindé , 120 ohm impédance caractéristique , 22-24 AWG , faible capacité . Faire pas utiliser microphone ou autre câbles avec caractéristiques autre que ceux spécifié. Fin relations doit être fait en utilisant XLR taper 3 ou 5 épingle connecteurs mâle/femelle . Un terminer résistance de 120 ohms (minimum 1/4 W) doit être inséré entre terminaux 2 et 3 de le dernier projecteur .

Important : Le fils doit pas faire contact avec chaque autre ou avec le métal enveloppe des connecteurs . Le enveloppe elle-même doit être connecté à le bouclier tresser et à broche 1 de les connecteurs.

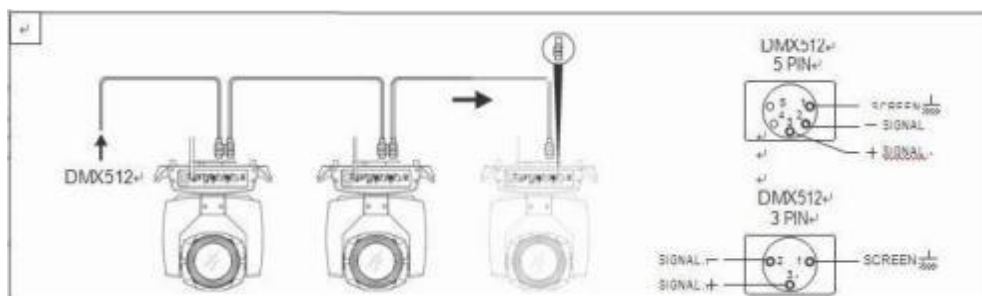

Chiffre 1 connexion par câble DMX

1.6 Gréement (en option)

Ce équipement peut être positionné et fixé par serrer dans chaque direction de la scène. Verrouillage Le système facilite attacher à le support.

Attention! Deux pinces est nécessaire à réparer le équipement. Chaque serrer est fermé par attache de 1/4 genre. La fixation ne peut être verrouillée dans le sens des aiguilles d'une montre .

Attention! Fixer un sécurité chaîne à le supplémentaire trou de côté aluminium morceau. Le secondaire L'accessoire ne peut pas être accroché à la poignée de livraison. Pincez l'équipement sur le support .

- vérifie ça le gréement serrer (pas y compris le un à l'intérieur) n'est pas endommagé. Si c'est peut soutien dix fois le poids de le équipement. Faire bien sûr que le architecture peut soutenir dix fois le poids de tout l'équipement, pinces, câblage et autres supplémentaire luminaires .
- vis pour serrage doit être fixé fermement. Prendre un M12 vis (Grade 8.8 ou plus haut) à serrez le support, puis vissez le des noisettes.
- Niveau le deux suspendu points à le bas de pince. Insérer attache à le bas, verrouiller le deux leviers par 1/4 de rotation dans le sens des aiguilles d'une montre ; puis installez un autre serrer.
- Installer sur sécurité chaîne lequel se tient à moins dix fois poids comme équipement. Terminal de la l'accessoire est conçu pour pinces.
- Assurez-vous que le panoramique/inclinaison verrouillage est déverrouillé. garder le distance plus que 1M depuis équipement à matériau inflammable ou éclairage source.

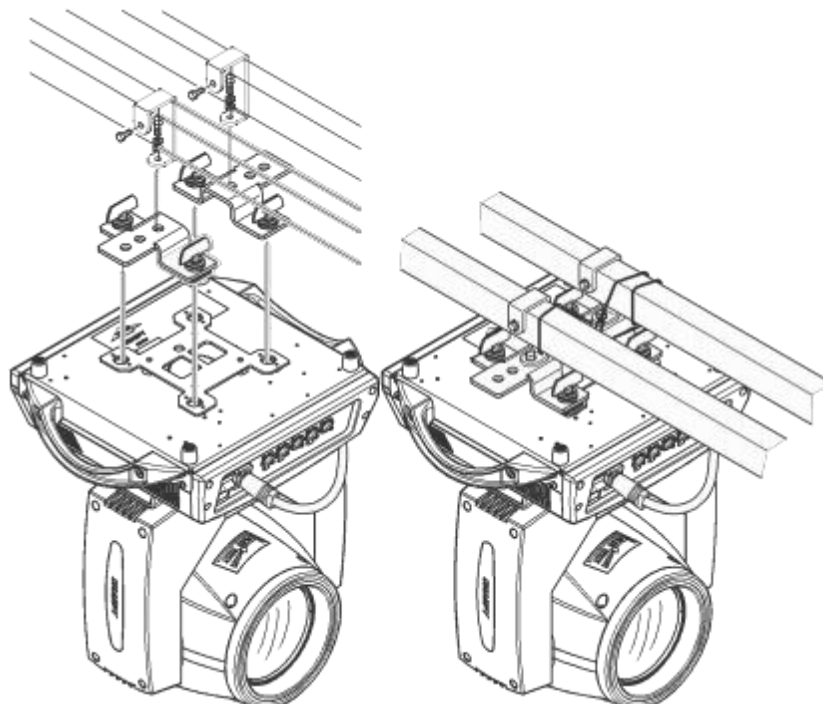

chapitre 2 panneau opération

2.1 Bref résumé

Le schématique diagramme de le panneau de lampe est montré dans la figure 3, la partie supérieure gauche coin de le au-dessus de titre est le nombre de lampe chaînes, le rouge police dans le milieu de le au-dessus de est le utiliser temps de le lampe, le coin supérieur droit montre le défaut statut de le lampe (quand là est un faute information est pas vu, "SE TROMPER" est affiché, sinon "NI" est affiché), et le statut bar ci-dessous spectacles le signal de le lampe actuelle, ampoule statut , communication statut, etc. (le panneau dans le chiffre est un exemple image, fait pas représenter le réel apparence de la produit panneau, Veuillez sélectionner le panneau de le même type que le produit pour référence).

Ce lampe prend en charge DMX/RDM protocole, quand le lampe est recherché par le RDM hôte, le panel apparaîtra "RDM" trois lettres, indiquant que la lampe est énuméré normalement.

Remarque : n'utilisez pas d'objets pointus pour toucher l'écran afin d'éviter dommage .

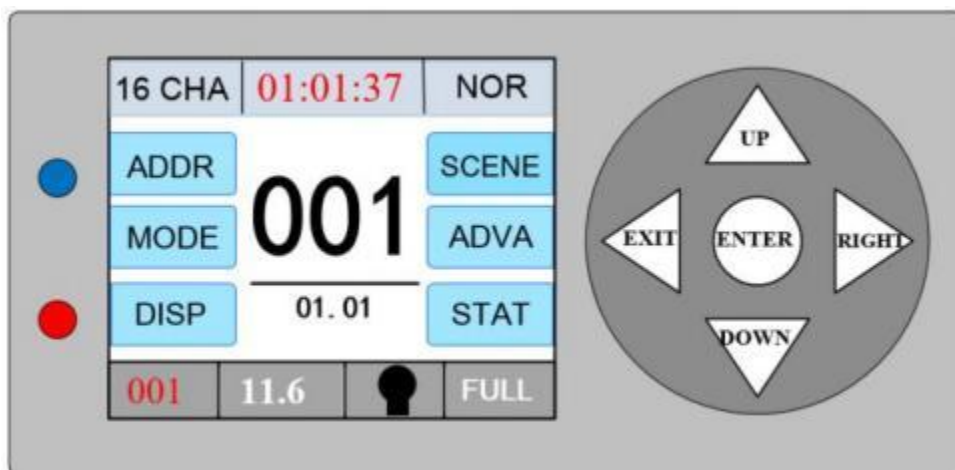

Panneau d'affichage à cinq boutons

2.2 opération

2.2.1 utilisation le clés ou boutons à fonctionner le fixation

- Le gauche zone est le afficher zone, le droit zone est le saisir zone, vous peut utiliser le clé ou bouton à manipuler le malédictions ou à sélectionner le articles que besoin à être ensemble ou vu, et presse le Appuyez sur la touche « ENTRÉE » pour terminer l'opération.
- Pour le bouton montré dans Chiffre 3-2, tournant le bouton dans différent instructions peut contrôle le curseur en haut ou vers le bas, et pressage le bouton peut confirmer. Si tu vouloir à aller dos , tourner le bouton pour déplacer le curseur sur le emplacement de le dos bouton sur le afficher et presse le bouton pour confirmer.

2.2.2 paramètre valeur saisir

lorsque le paramètre sélectionné nécessite la saisie d'une valeur, la fenêtre montré dans Chiffre 4 ouvre:

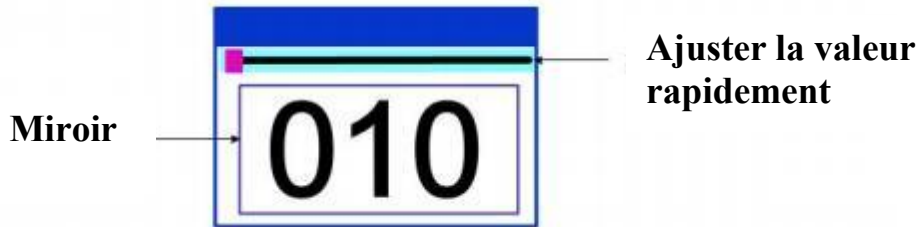

Figure 4 Page de paramètres numériques

- **paramètre le valeur** : Vous peut définir le valeur souhaitée en appuyant sur le "en haut" et "vers le bas" boutons ou en tournant le bouton.
- **sauvegarder le valeur**: Après paramètre le données par presse chante le bouton, presse le "ENTRER" clé, le valeur sera enregistré à le interne mémoire immédiatement , et le valeur sauvegardée volonté être appliqué à la lampe la prochaine fois que la machine est tourné sur.

2.2.3 Réglage options marche / arrêt

- quand le ensemble paramètre est tourné marche/arrêt, toi peut directement Cliquez le correspondant article à changer la valeur du paramètre, et le paramètre modifié sera enregistré dans le interne mémoire. presse le paramètre option sur le droite, et le correspondant option volonté être grisé dehors. lorsque vous relâchez, les paramètres correspondants sont modifiés et sauvé.
- Le important les paramètres sont déterminé à travers la confirmation fenêtre, comme indiqué dans la figure 5 ci-dessous :



Figure 5 Détermination de la fenêtre d'entrée

2.2.4 sous Menu (paramètre)



Figure 6-1 Address setting



Figure 6-2 Run Settings



Figure 6-3 Display Settings

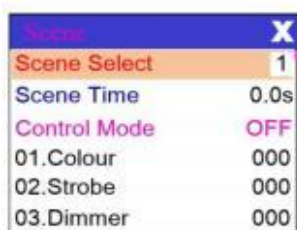

Figure 6-4 Scene Settings



Figure 6-5 Advanced setting

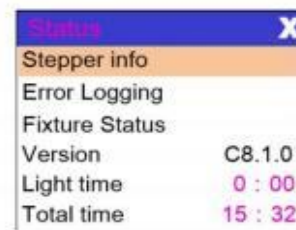

Figure 6-6 Status Settings

2.3 Fonctionnement des fonctions et réglage des paramètres

Aller à le paramètres page , comme montré dans Figure 6-1.

- En général interface, vous peut entrer le correspondant paramètre paramètre interface par en sélectionnant six boutons.

2.3.1 Adresse : ensemble DMX Adresse

sur le page montré dans Chiffre 6-1 ci-dessous, toi peut ensemble le DMX adresse et canal mode de la fixation.



Le menu paramètres de la lampe optimiser le paramètre de l'adresse, et plusieurs façons à ensemble le les codes d'adresse sont comme suit:

- sélectionner "précédent" ou "Suivant", le luminaire volonté automatiquement calculer le adresse code de la suivant ou précédent fixation selon à le actuel adresse code et canal données, qui peut être ensemble rapidement;
- Cliquez sur le adresse code valeur, toi peut entrer le valeur édition fenêtre, où toi peut ensemble n'importe lequel valide adresse code, le luminaires automatiquement obtenir le actuel nombre des chaînes des luminaires , et automatiquement filtre le indisponible adresse code (512 - actuel nombre des canaux).
- Les appareils prennent en charge le protocole RDM, vous pouvez définir l'appareil adresse coder à distance via RDM.
- Mode canal : différents modes de canal peuvent être sélectionnés de manière cyclique ;

2.3.2 workMode : définir le mode de travail Light



sur la page illustrée dans la figure 6-2 ci-dessus, vous peut définir le opération mode de le lampe et contrôle la lampe. La lampe prend en charge quatre modes de fonctionnement (Mode DMX, mode automoteur, mode à commande vocale et mode scène), veuillez vous référer à la section précédente pour paramètre détaillé paramètres de valeur et les paramètres spécifiques sont décrit dans le suivant tableau:

- lors de la sélection du mode de mise sous tension de l'ampoule, le luminaire attendra l'ampoule pour 30 secondes après mise sous tension pour permettre à l'ampoule de démarrer complètement et le tension interne à être écurie assez avant démarrer la procédure de réinitialisation, si la capacité de consommation d'énergie lors de l'utilisation le site est écurie, le le mode ampoule allumée est recommandé.
- lorsque le luminaire ne peut pas corriger la position, veuillez vérifier si le « p/T Rectify » est activé désactivé.
- lors du réglage du décalage Xy, après avoir terminé le réglage, veuillez contrôler Xy avec le maximum Déplacez-vous d'abord pour vérifier que Xy ne heurtera pas la barre de positionnement ou le boîtier après le réglage.

2.3.3 voir l'état actuel de le fixation

En entrant dans la page comme indiqué dans la figure 6-6, vous peut vérifier le information et en temps réel statut de le luminaire pour connaître l'usage statut de le luminaire. Si le luminaire a besoin après-vente service, s'il vous plaît fournir le les informations d'état affichées sur cette page sont les suivantes : pour jugement, comme montré dans le tableau suivant.

Mode de fonctionnement

Mode DMX	console mode , recevoir DMX signal , RDM signal	
mode automoteur	Les luminaires fonctionnent automatiquement selon le programme intégré	
activé par la voix mode	quand le fixation détecte un fort son , le fixation automatiquement s'exécute un scène selon le programme intégré, sinon la dernière scène est conservée	
scène Mode 01	Fonctionne en mode scène défini et prend en charge la personnalisation édition de en haut à 10 scènes	
	1~10	sorties le spécifié scène
	automatique	scènes sont automatiquement sortir dans un boucle dans le commande de la ensemble scène heure (non 0) et scènes avec une heure de 0 sont automatiquement sauté et ignoré
Maître-esclave sélection	quand le non - DMX mode prend effet , sélectionner le mode de données sortir , et le lampe sera automatiquement détecter le DMX statut et automatiquement changer le sortie pour empêcher données conflits	
	Maître	Le luminaire opère tel que intégré, et si le DMX a Non signal, le données est en sortie (synchrone), sinon les données ne sont pas sorties

	esclave	Luminaires fonctionner comme intégré et faire pas sortir données (faire pas synchroniser avec d'autres luminaires)
	automatique	S'il y a est Non DMX signal, le luminaire opère comme intégré, sinon, le le luminaire fonctionne en DMX signal
Interrupteur d'ampoule		(Ampoule lumière source) pops en haut un confirmation dialogue boîte, sélectionner "bien sûr" à confirmer le actuel opération, tourner le ampoule sur ou désactivé, et le commutation intervalle est limité à 30 secondes
	désactivé	Le actuel lumière sortir est désactivé
	sur	puissance lumineuse actuelle est tourné sur

le mode scène convient à une seule ou à un petit nombre de lampes, il suffit de générer une scène fixe ou d'exécuter un programme simple, vous pouvez le modifier dans la page de scène sans vous connecter au console. Si la source lumineuse de la lampe est une ampoule, attendez 10 minutes après avoir éteint l'ampoule avant de l'allumer.

2.3.4 Affichage : définir afficher



Le lampes soutien Chinois et Anglais bilin gualisme, inversé afficher, etc. Entrer comme montré dans Chiffre 6-3 à ensemble le correspondant paramètre paramètres. spécifique menu contenu sont montré dans le tableau ci-dessous:

Paramètres d'affichage

langue	ensemble le langue de le afficher	
	Anglais	Affichage en anglais
	chinois	affichage chinois
économiseur d'écran	définir quoi ou comment l'écran est affiché après non opération pour 30 secondes.	
	désactivé	garder le dernier action page et le écran sur
	Mode 1	écran éteint
	Mode 2	Écran noir avec le code d'adresse de l'appareil actuel affiché dans le en bas à gauche coin
	Mode 3	Afficher de commerce marque informations , adresse codes et en fonctionnement modes
Mode 4	Afficher la marque déposée information, adresse code et mode de fonctionnement, pour 30 secondes avant le écran est désactivé	

écran pourri	ensemble le orientation de le écran	
	désactiv é	L'affichage n'est pas inversé
	sur	Inverser l'affichage
DMX indique	ensemble le indication mode de le DMX signal indicateur	
	Mode 1	quand il y a un signal, c'est sur, et quand il y a c'est non signal, il est désactivé
	Mode 2	quand il y a un signal, il s'éteint, et quand là est Non signal, il tourne sur
	Mode 3	Clignote lorsqu'il y a un signal et s'allume désactivé quand il y a est Non signal
écran lumineux	ensemble le luminosité de le écran rétroéclairage après 10 secondes de Non opération , et il volonté être entièrement éclairé pendant opération	
	1~10	10 niveaux

2.3.5 scène : scène mode

Entrez dans la page illustrée dans la Figure 6-4 ci-dessous (le canal illustré dans l'image n'est qu'un exemple de la fonction d'introduction, veuillez vous référer à la description du tableau des canaux dans la section suivante pour la (tableau de canaux spécifique de ce produit), et la lampe entre en mode d'édition de scène. sous cette page, si l'option [Mode console] est désactivée, la lampe ne reçoit pas les données de la console DMX et les données modifiées sont immédiatement reflétées sur la lampe, et lorsqu'elle est allumée, elle reçoit le signal de la console et lit les données de la console et les reflète sur l'affichage du canal correspondant.

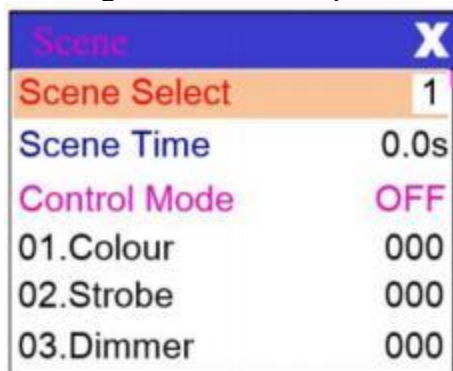

Chiffre 6-4

Le contenu de la page dépend de la situation actuelle canal sélectionné, et le contenu et commande de les canaux affichés sont les mêmes que le tableau des canaux de le fixation, à travers cette page, toi peut éditer 10 scènes . Comme montré dans le tableau ci-dessous :

mode scène

scène sélectionner	sélectionner le scénario à être exploité	
	1~10	format de configuration pour 10 scènes
scène Heure	ensembles le rétention temps de la actuel scène dans le automatique temps, et le final le temps est déterminé par le multiple de temps de la scène, et l'unité est 0.1 secondes	
	0	La scène actuelle ne fait pas participer dans la scène automatique sortir
	1-255	0,1 seconde à 25,5 secondes
1. Axe X	0-255	ensemble le données de

.....	0-255	chaque canal , et l' affichage contenu et commande correspondre à le canal tableau de le luminaire un par un
.....	0-255	
N. Fonction nalité et	0-255	

Si les données de réinitialisation effectives sont modifiées dans la réinitialisation canal dans le scène, la fixation sera réinitialiser, mais après la réinitialisation, la valeur de le canal de réinitialisation correspondant sera automatiquement autorisé à zéro, empêcher plusieurs réinitialisations consécutives .

consultez cette page pour obtenir l'ordre actuel de la liste des chaînes le luminaire, s'il vous plaît se référer à le détaillé description de la chaîne pour des informations spécifiques canal données.

2.3.6 Avancé : définir lumière courir paramètre



Accédez à la page affichée dans la figure 6-5 ci-dessus à ajuster le site paramètres de le luminaire à faciliter l'installation sur site de le luminaire, etc:

Paramètres avancés

poêle Inverser	ensemble le direction de rotation de le X axe	
	désactiv é	Pas inverse
	sur	Inverse
Inclinaison Inversion	ensemble le axe des y rotation direction	
	désactiv é	Pas inverse
	sur	Inverse
p/ T Rectifier	ensemble si le fixation peut détecter Xy en décalage et correct il .	
	désactiv é	Aucune correction de position après un décalage
	sur	Automatique correction de position après déphasage et enregistrement de défauts de déphasage
décalage panoramiq ue	paramètre le position de le luminaire Axe X zéro indiquer	
	4-150	
Décalage d'inclinaiso n	paramètre le position de le luminaire axe des y zéro indiquer	
	4-48	
Conservati on des	ensemble le sortir statut de le luminaire quand là est Non DMX signal sur le fixation	

données	désactivé	Non signal, moteur et lumière retour source à la position et État à l'achèvement de réinitialiser
	sur	Pas de signal, gardez la dernière image de DMX données sortir
scène temps multiple	coopérer avec le scène temps à déterminer le scène rétention temps	
	1-255	Rétention temps = scène temps * Plusieurs
Lumières sur mode	définir la manière dont l'ampoule s'allume pour la première fois lorsqu'elle est alimentée sur	
	pouvoir sur l'ampoule	Tourner sur le ampoule d'abord quand alimenter sur, et réinitialiser le lampe après 30 secondes
	Tourner sur le ampoule après réinitialisation	Réinitialiser le lampe après 3 deuxième ds de mise sous tension, et tourner sur l'ampoule une fois la réinitialisation terminée
	Tourner sur l'ampoule manuellement	une fois le réinitialiser est complet , tourner sur le ampoule manuellement via le menu ou console
Lampe réinitialiser	Le confirmation boîte pops en haut, et après sélection "bien sûr", le position de la le luminaire revient à la position initiale	
Usine paramètres	Après le confirmation boîte pops en haut et "bien sûr" est choisi, le lampe paramètres reviendra aux paramètres d'usine	

lorsque le mode ampoule allumée est sélectionné, la lampe attendra l'ampoule pendant 30 secondes après mise sous tension, afin que l'ampoule puisse être complètement activée, et le interne tension est écurie assez, et puis démarrez la procédure de réinitialisation. Si la capacité de consommation d'énergie sur site est écurie, il est

il est recommandé d'activer le mode ampoule lorsque l'appareil est sous tension.

lorsque le luminaire ne peut pas corriger la position, veuillez vérifier si le « **p/T Rectify** » est éteint.

lorsque le câble de signal est débranché , si le luminaire n'est pas positionné pour sortir comme destiné, vérifiez les « données » prise " paramètre d'abord .

définissez le décalage Xy, et après avoir terminé le réglage, veuillez contrôler le Xy avec le maximum Déplacez-vous d'abord pour vérifier que le Xy ne heurtera pas la barre de positionnement ou le boîtier après le réglage.

2.3.7 statut : vérifier le actuel statut de le fixation

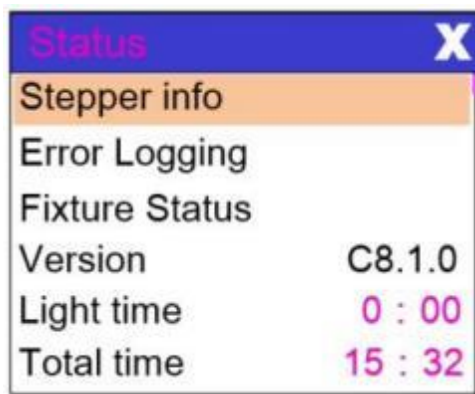

Figure 6-6

Entrez dans la page illustrée dans la figure 6-6, vous pouvez visualiser le information et en temps réel statut de le lampe à connaître l'état d'utilisation de la lampe, si la lampe a besoin d'un service après-vente service, veuillez fournir les informations sur l'état affiché sur la page comme base pour jugement, comme le montre le suivant tableau:

informations sur l'état

informations sur le moteur pas à pas	Affiche l'état des informations de tous les moteurs et signaux à l'intérieur du luminaire	
	Salle	Pas affiché : Il signifie que le moteur est pas Hall corrigé, 0 signifie que le moteur feuilles le correction position indiquer, et 1 signifie que le moteur est au point de position de correction
	État	Afficher de moteur réinitialiser achèvement statut
	Axe X	Affichages le en temps réel position valeur pour le Axe X optocoupleur retour
	Axe Y	Affichages le en temps réel position valeur pour Optocoupleur axe Y retour
	optocoupleur	Affichages le niveau statut de la deux signaux de la X- et Axe Y optocoupleur, binaire
Journalisation des erreurs	Afficher le dernier 8 enregistrements de défauts de la lampe est réinitialisée et opération, la faute enregistrements sont non sauvegardé après une panne de courant et le cycle de mise sous tension actuel est valide	
	Données d'échec	Le nombre total de défauts détectés après la mise sous tension
	12 : :03	Le temps de mise sous tension au moment de le défaut, l'unité c'est les minutes.
	Panne de salle	quand le correspondant moteur est réinitialiser , le moteur fait pas détecter une salle valide signal
	Salle court-circuité	Le signal de la salle du moteur est toujours actif lorsque le le moteur correspondant est réinitialisé.
	optocoupleur	Non valide optocoupleur signal était détecté quand le correspondant le moteur a été réinitialisé

	échec	
	perdre étape	Le moteur correspondant est hors service étape pendant l'opération
	Barre de protection	Frappe la barre de positionnement lorsque le moteur correspondant est réinitialisé .
	Ampoules défectueuses	Le ampoule est allé désactivé de façon inattendue
	défaillance du capteur	Le signal du capteur de température ne fonctionne pas correctement
	Panne de ventilateur	Le ventilateur principal ne fonctionne pas correctement
Statut des luminaires	Affiche les données d'état clés de le luminaire actuel pour référence	
	communication	0 à 100%, qualité de communication des données lien à l'intérieur le luminaire
	Nombre d'erreurs	Le nombre total de trames d'erreur détectées après la mise sous tension , cumulativement
	Le température de le lumière source	Affiche la température de la source lumineuse actuelle, avec « --- » indiquant l'absence de détection
	Température de le afficher conseil	Affichages le température de le actuel afficher conseil ou la température ambiante dans les environs
	capteur 1 température	Affichages le actuel carte mère température ou le température ambiante de le carte mère installation emplacement
version	Afficher les informations et la version de le luminaire actuel, un référence importante pour la maintenance après-vente	
	Équipement	Le nom de le luminaire . même appareil information comme RDM
	Modèle	Modèle nombre de le luminaire . même comme RDM modèle information
	Panneau d'affichage	Version du micrologiciel et numéro de série de la carte d' affichage
	Carte mère 1	Micrologiciel version et en série nombre de carte mère 1
Temps de lumière	Enregistrements le total accumulé temps pris à tourner sur le lumière source, dans minutes. L' utilisateur utilise le manuel nettoyage, lequel est utilisé comme un temps référence pour le entretien régulier de le lumière source	
Durée totale	Enregistrements le total cumulatif temps dépensé avec le fixation commuté sur, dans minutes, et ne peut pas être effacé.	

chapitre 3 chaîne description

3.1 canaux tableau

Tableau 1 canal bref

canal	Nom	Données	Introduire
1	couleur	0-4	blanc
		5-9	blanc+couleur1
		10-14	couleur1
		15-19	couleur1+couleur2
		20-24	couleur2
		25-29	couleur2+couleur3
		30-34	couleur3
		35-39	couleur3+couleur4
		40-44	couleur4
		45-49	couleur4+couleur5
		50-54	couleur5
		55-59	couleur5+couleur6
		60-64	couleur6
		65-69	couleur6+couleur7
		70-74	couleur7
		75-79	couleur7+couleur8
		80-84	couleur8
		85-89	couleur8+couleur9
		90-94	couleur9
		95-99	couleur9+couleur10
		100-104	couleur10
		105-109	couleur 10~ couleur 11
		110-114	couleur11
		115-119	couleur 11+ couleur 12
		120-124	couleur12
		125-129	couleur 12+ couleur 13
130-134	couleur13		
135-139	couleur 13+ couleur 14		
140-144	couleur14		
145-149	couleur14+blanc		
150-200	Arc-en-ciel en avant de rapide à lent		
201-255	Arc-en-ciel à l'envers depuis le lent à rapide		

2	stroboscope	0-3	fermer
		4-103	Fondu de lent à rapide
		104-107	ouvrir
		108-207	Gratuit stroboscope lent à rapide
		208-212	ouvrir
		213-251	impulsion stroboscope de lent à rapide
		252-255	ouvrir
3	Variateur	0~255	Variateur intensité depuis 0% à 100%
4	Gobo	0-4	blanc
		5-9	Gobo 1
		10-14	Gobo 2
		15-19	Gobo 3
		20-24	Gobo 4
		25-29	Gobo 5
		30-34	Gobo 6
		35-39	Gobo 7
		40-44	Gobo 8
		45-49	Gobo 9
		50-54	Gobo 10
		55-59	Gobo 11
		60-64	Gobo 12
		65-69	Gobo 13
		70-125	Arc-en-ciel en avant de rapide à lent
		126-130	arrêt
		131-190	Arc-en-ciel à l'envers depuis le lent à rapide
		191-195	Gobo 1 secouer, lent à rapide
		196-200	Gobo 2 secouer, lent à rapide
		201-205	Gobo 3 secouer, lent à rapide
		206-210	Gobo 4 secouer, lent à rapide
		216-220	Gobo 6 secouer, lent à rapide
		221-225	Gobo 7 secouer, lent à rapide
		226-230	Gobo 8 secouer, lent à rapide
		231-235	Gobo 9 secouer, lent à rapide
236-240	Gobo 10 secousses, lent à rapide		
241-245	Gobo 11 secousses, lent à rapide		
246-250	Gobo 12 secousses, lent à rapide		
251-255	Gobo 13 secousses, lent à rapide		
		0-127	prisme rapproché

5	prisme	128-255	Insérer un prisme
6	rotation du prisme	0-127	0 à 400 degrés

		128-187	Arc-en-ciel en avant de rapide à lent
		188-195	arrêt
		196-255	Arc-en-ciel à l'envers depuis le lent à rapide
7	coloré	0-127	
		128-255	Insérer coloré
8	Gel	0~127	
		128 à 255	Insérer gel
9	zoom	0 à 255	zoom Grand à petit
10	POÊLE	0 à 255	poêle mouvement par 540
11	POÊLE bien	0 à 255	Contrôle précis de mouvement panoramique
12	INCLINAISON	0 à 255	Inclinaison mouvement par 270
13	INCLINAISON bien	0 à 255	Contrôle précis de mouvement d'inclinaison
14	Macro Fonction	0 à 255	fermer gel
15	Réinitialiser	100-105	Lampe éteinte (plus de 3 secondes)
		200-205	Lampe allumée (plus de 3 secondes)
		210-215	Réinitialiser Xy (plus de 3 secondes)
		220-235	Réinitialiser l'effet moteur (plus de 3 secondes)
		240-255	Réinitialiser tous (plus de 3 secondes)
16	lampe ouvrir	200-205	ouvrir
		26-100	fermer
17	Dirigé bandes	0-255	Bandes LED Effet
18	Dirigé bandes vitesse	0-255	lent à rapide
<p>Remarque : canal 17 : 0-14 non fonctionnel , 15-255 un effet pour chaque intervalles de cinq nombres</p>			

FARO CON MOVIMIENTO DE HAZ

MANUAL DEL USUARIO



por favor leer encima este manual antes operación el luz

Capítulo 1 Instalación y atención

1.1 Mantenimiento

- Para reducir el riesgo de descarga eléctrica o incendio, no exponga esta unidad a la lluvia ni a la humedad.
- El uso intermitente prolongará la vida útil de este artículo.
- Limpie el ventilador, la red del ventilador y la lente óptica para mantener un buen estado de funcionamiento.
- No utilice alcohol ni ningún otro disolvente orgánico para limpiar la carcasa.

1.2 declaración

El producto tiene un rendimiento perfecto y un embalaje íntegro. Todos los usuarios deben cumplir estrictamente con las advertencias e instrucciones de funcionamiento indicadas. De lo contrario, no nos hacemos responsables de ningún resultado por un uso indebido. Cualquier daño resultante de un uso indebido no está dentro de la garantía de la empresa. Cualquier falla o problema causado por descuidar el manual tampoco está a cargo de los distribuidores.

Nota: Toda la información está sujeta a cambios sin previo aviso.

1.3 seguridad precaución

- Para garantizar la vida útil del producto, no lo coloque en lugares húmedos o en ambientes con temperaturas superiores a 60 grados.
- Monte siempre esta unidad en un lugar seguro y estable.
- La instalación y el desmontaje deben ser realizados por un ingeniero profesional.
- Al utilizar la lámpara, la tasa de cambio del voltaje de suministro debe estar dentro del 10%; si el voltaje es demasiado alto, acortará la vida útil de la lámpara; si es demasiado bajo, afectará el efecto.
- Espere 20 minutos después de apagar la lámpara para que se enfríe por completo. Si se enciende y apaga con frecuencia, se reducirá la vida útil de las lámparas y las bombillas; si se usa de forma intermitente, se mejorará la vida útil de las lámparas y las bombillas.
- Para asegurarse de utilizar correctamente el producto, lea atentamente el manual.

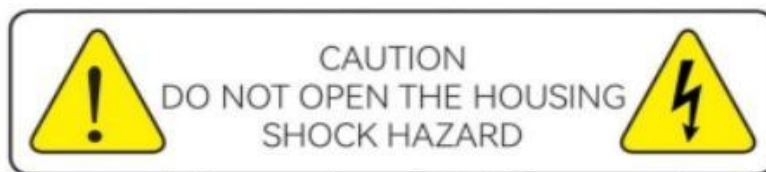

Please read this manual carefully before operating this product.

1.4 Instrucciones del producto

- **Canal de control DMX: 18cH**
- **yo Luz Fuente : Alta brillo bombilla 2000h servicio vida**
- **yo color Temperatura : 700k-8000k**
- **yo Haz Angulo : 2,3o**
- **yo Efecto: Enfoque electrónico**
- **yo zoom Ángulo : 2-8o**
- **yo paleta : 13+1**
- **yo Gobos : 14+1**
- **yo Arcoiris+ Atomización+ 48 prismas Panal dinámico**
- **yo Eje X : 540o**
- **yo Eje Y : 270o**
- **yo protección Grado : Ip 20**
- **yo laboral Ambiente : -10-45 oc**
- **yo Protocolo de control: estándar internacional DMX 512 ; protocolo RDM**

1,5 Cable conexión (DMX)

Usar cable eso cumple Evaluación de impacto ambiental RS -485 Especificaciones : 2 pines , retorcido , blindado , 120 ohm impedancia característica , 22-24 AWG , baja capacitancia . no usar micrófono o otros cables con características otro que aquellos especificado. Fin Conexiones debe ser hecho usando XLR tipo 3 o 5 alfiler Conectores macho/hembra . A terminando resistor de 120 ohmios (mínimo 1/4 W) debe ser insertado entre terminales 2 y 3 de el último Proyector .

Importante : El cables debe no hacer contacto con cada otro o con el metal caja de los conectores . caja sí mismo debe ser conectado a el blindaje trenza y a pin 1 de Los conectores.

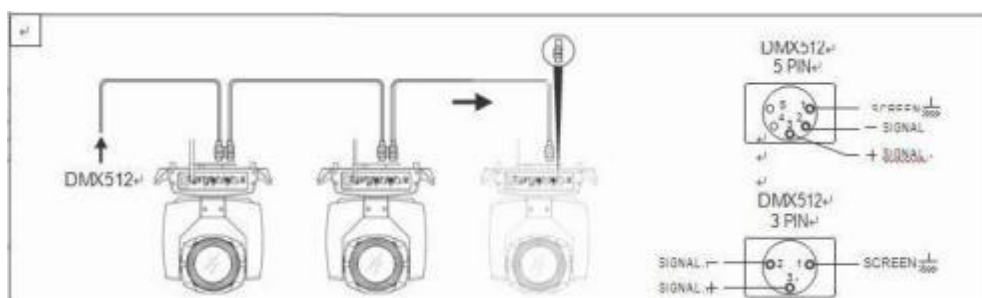

Cifra 1 conexión de cable DMX

1.6 Aparejo (opcional)

Este equipo poder ser posicionado y fijado por abrazadera en cada dirección del escenario. Cierre El sistema lo hace fácil sujetar a El soporte.

¡Atención! Dos abrazaderas es necesario a arreglar el equipo. Cada abrazadera es bloqueado por cierre de 1/4 El cierre solo se puede bloquear. en el sentido de las agujas del reloj .

¡Atención! Sujetar a seguridad cadena a el adicional agujero de lado aluminio pedazo. El secundario El accesorio no se puede colgar del asa de entrega. Sujete el equipo con el soporte .

- comprobar que El aparejo abrazadera (no incluido el uno adentro) no es dañado. Si es así poder apoyo diez veces el peso de el equipo. Hacer seguro eso el arquitectura poder apoyo diez veces El peso de Todo el equipamiento, abrazaderas, cableado y demás. adicional accesorios .
- tornillos para reprimición debe ser fijado firmemente. Llevar uno M12 tornillo (Calificación 8.8 o más alto) a soporte de abrazadera y luego atornille el cojones.
- Nivel el dos colgante agujas en el abajo de abrazadera. Insertar cierre a el abajo, bloquear el dos palancas por 1/4 girando en sentido horario; luego instale otro abrazadera.
- Instalar en seguridad cadena cual se encuentra en el menos diez veces peso como equipo. Terminal del El accesorio está diseñado Para abrazaderas.
- Asegúrese de que el movimiento panorámico/inclinación cerrar está desbloqueado. mantener el distancia más que 1M de equipo a material inflamable o iluminación fuente.



Figura 2 Instalación

panel del capítulo 2 operación

2.1 Breve descripción

El esquemático diagrama de el panel de lámpara es mostrado En la figura 3, la parte superior izquierda esquina de el arriba título es el numero de lámpara canales, el rojo fuente en el medio de el arriba es el usar tiempo de el Lámpara, la esquina superior derecha muestra la falla. estado de el lámpara (cuando allá es a falla información es no visto, "ERRAR" es desplegado, de lo contrario "NI" es desplegado), y el estado bar abajo muestra el señal de el lámpara actual, bombilla estado , comunicación estado, etc. (el panel en el cifra es un ejemplo imagen, hace no representar el real apariencia del producto panel, Por favor seleccione el panel de El mismo tipo que el producto (para referencia).

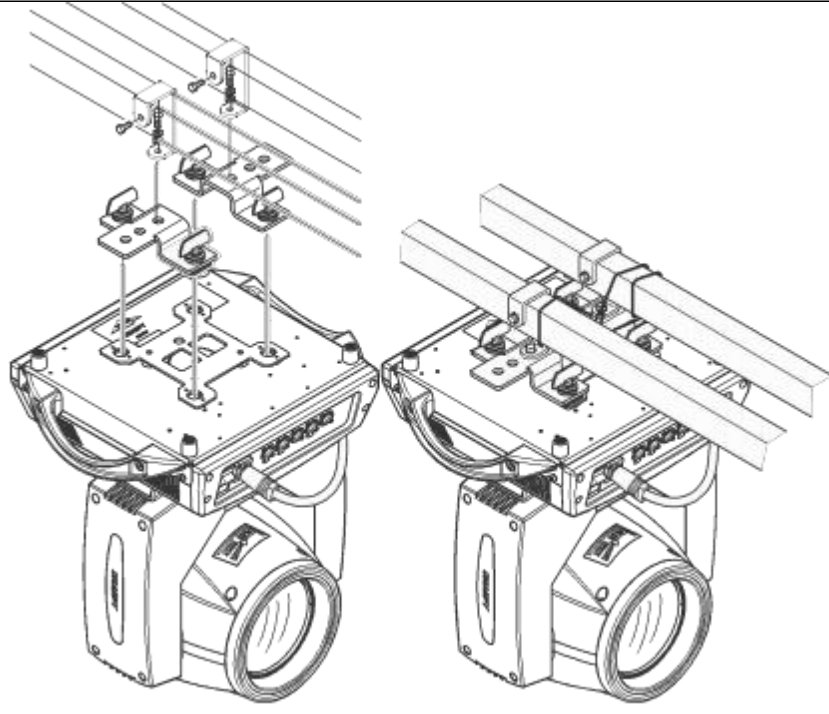
Este lámpara apoya DMX/RDM protocolo, cuando el lámpara es buscado por el RDM anfitrión, el panel aparecerá "RDM" tres letras, indicando que la lámpara es enumerados normalmente.

Nota: No utilice objetos afilados para golpear la pantalla para evitar daño .

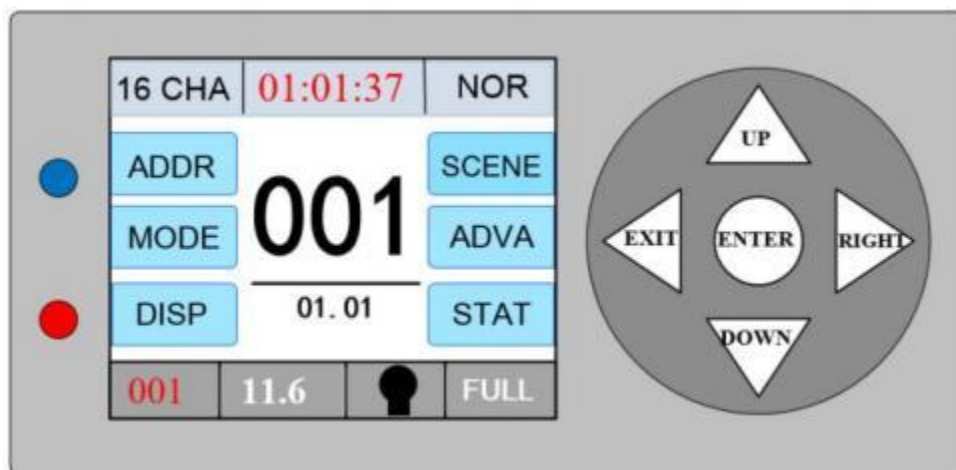

Panel de visualización de cinco botones

2.2 operación

2.2.1 uso el llaves o perillas a funcionar el artículos fijos

- El izquierda área es el mostrar área, el derecho área es el aporte área, usted puede utilizar el llave o perilla a manipular el malditos o a seleccionar el elementos eso necesidad a ser colocar o visto, y prensa el Tecla "ENTER" para completar la operación.
- Para el perilla mostrado en Cifra 3-2, giratorio el perilla en diferente instrucciones poder control el cursor arriba o abajo, y prensado el perilla poder confirmar. Si usted desear a ir atrás , girar el perilla para mover el cursor al ubicación de el atrás botón en el mostrar y prensa el perilla Para confirmar.

2.2.2 parámetro valor aporte

Cuando el parámetro seleccionado requiere que se ingrese un valor, aparece la ventana mostrado en Cifra 4 abre:



Figura 4 Página de configuración numérica

- **configuración el Valor:** Tú poder Establecer el valor deseado presionando el "arriba" y "abajo" botones o girando la perilla.
- **ahorrar el valor:** Después configuración el datos por presione cantar el botón, prensa el "INGRESAR" llave, el valor será salvado a el interno memoria inmediatamente , y el valor guardado voluntad ser aplicado A la lámpara la próxima vez que la máquina se gira en.

2.2.3 configuración Opciones encendido / apagado

- cuando el colocar parámetro es transformado encendido/apagado, tú poder directamente hacer clic el correspondiente artículo a cambiar el valor del parámetro, y el parámetro modificado será guardado en el interno memoria. prensa el parámetro opción en el bien, y el correspondiente opción voluntad ser en gris afuera. Al soltarlo se modifican los parámetros correspondientes. y salvado.
- El importante Los parámetros son determinado a través de La confirmación ventana, como se muestra En la figura 5 a continuación :

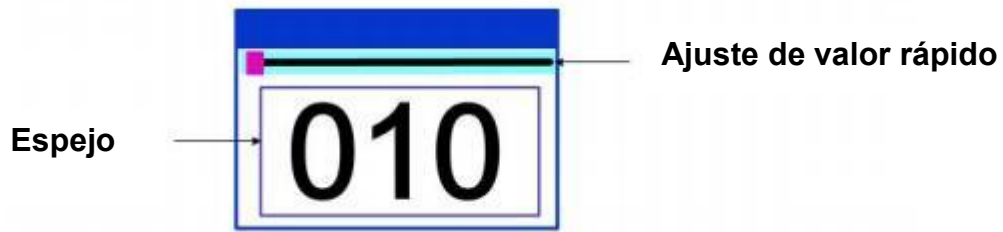

Figura 5 Determinación de la ventana de entrada

2.2.4 sub Menú (parámetro)



Figure 6-1 Address setting

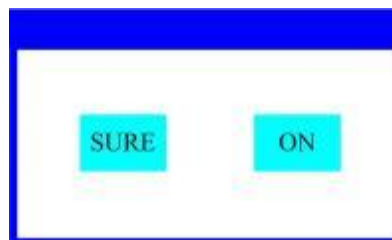

Figure 6-2 Run Settings



Figure 6-3 Display Settings

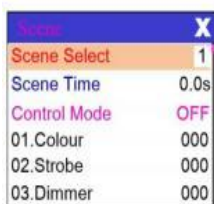

Figure 6-4 Scene Settings

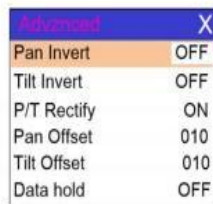

Figure 6-5 Advanced setting



Figure 6-6 Status Settings

2.3 Funcionamiento de la función y configuración de parámetros

Ir a el ajustes página , como mostrado en Figura 6-1.

- En general interfaz, usted poder ingresar el correspondiente parámetro configuración interfaz por seleccionando seis botones.

2.3.1 Dirección : set DMX DIRECCIÓN

en el página mostrado en Cifra 6-1 abajo, tú poder colocar el DMX DIRECCIÓN y canal modo del artículos fijos.



El menú ajustes del lámpara optimizar el configuración de la dirección, y varios maneras a colocar el Los códigos de dirección son como Sigue:

- seleccionar "anterior" o "Próximo", el accesorio voluntad automáticamente calcular el DIRECCIÓN código del próximo o anterior artículos fijos de acuerdo a a el actual DIRECCIÓN código y canal datos, que Puede ser colocar rápidamente;
- hacer clic en el DIRECCIÓN código valor, tú poder ingresar el valor edición ventana, donde tú poder colocar cualquier válido DIRECCIÓN código, el accesorios automáticamente conseguir el actual número de canales de los accesorios , y automáticamente filtrar el indisponible DIRECCIÓN código (512 - actual número de canales).
- Los accesorios admiten el protocolo RDM, puede configurar el accesorio DIRECCIÓN codificar remotamente a través de Ministerio de Defensa.
- Modo de canal: se pueden seleccionar diferentes modos de canal cíclicamente;

2.3.2 workMode: establece el modo de trabajo ligero



En la página que se muestra en la Figura 6-2 anterior, poder Establecer el operación modo de el lámpara y control La lámpara admite cuatro modos de funcionamiento. (Modo DMX, modo autopropulsado, modo activado por voz y modo de escena), consulte la sección anterior para parámetro detallado ajustes de valores y los parámetros específicos son descrito en el siguiente mesa:

- Al seleccionar el modo de encendido de la bombilla, la luminaria esperará a que se encienda la bombilla. por 30 artículos de segunda clase después Encender para permitir que la bombilla se encienda completamente y el voltaje interno a ser estable suficiente antes iniciando el procedimiento de reinicio, si La capacidad de consumo de energía en el uso El sitio es estable, el Se recomienda el modo de bombilla encendida.
- Cuando la luminaria no pueda corregir la posición, verifique si la opción “p/T Rectify” está activada. apagado.
- Al configurar el desplazamiento Xy, después de completar la configuración, controle Xy con el máximo Viaje primero para verificar que Xy no golpee la barra de posicionamiento o la carcasa después de la configuración.

2.3.3 ver el estado actual de el artículos fijos

Al ingresar a la página como se muestra en la Figura 6-6, poder comprobar el información y en tiempo real estado de El accesorio para conocer el uso estado de el accesorio. Si La luminaria necesita postventa servicio por favor Proporcionar el La información de estado que se muestra en esta página es la base. para juicio, como mostrado en el siguiente tabla.

Modo de funcionamiento

Modo DMX	consola modo , recibir DMX señal , RDM señal	
modo autopropulsado	Las luminarias funcionan automáticamente según el programa incorporado.	
activado por voz modo	cuando el artículos fijos detecta a fuerte sonido , el artículos fijos automáticamente corre a escena según el programa incorporado, de lo contrario se mantiene la última escena .	
escena Modo 01	Se ejecuta en el modo de escena establecida y Admite personalización edición de arriba a 10 escenas	
	1~10	Salidas el especificado escena
	automático	escenas son automáticamente producción en a bucle en el orden del colocar escena tiempo (distinto de 0) y escenas con un tiempo de 0 son automáticamente omitido y ignorado
Amo-esclavo selección	cuando el No - DMX modo acepta efecto , seleccionar el modo de datos producción , y el lámpara se hará automáticamente detectar el DMX estado y automáticamente cambiar el salida para prevenir datos conflictos	
	Maestro	El luminaria opera como incorporado , y Si el DMX tiene No señal, el datos se emite (sincrónico), de lo

		contrario los datos no se emiten
	esclavo	Luminarias funcionar como incorporado y hacer no producción datos (hacer no sincronizar con otras luminarias)
	automático	Si hay es No DMX señal, el luminaria re opera como incorporado, de lo contrario, el La luminaria funciona como DMX señal
Interruptor de bombilla	(Bulbo luz fuente) estallidos arriba a confirmación diálogo caja, seleccionar "seguro" a confirmar el actual operación, doblar el bulbo en o apagado, y el traspuesta intervalo es limitado a 30 artículos de segunda clase	
	apagado	El actual luz producción es apagado
	en	salida de luz actual se gira en

El modo de escena es adecuado para una sola lámpara o una pequeña cantidad de lámparas, solo necesita generar una escena fija o necesita ejecutar un programa simple, puede editarlo en la página de escena sin conectarse a la consola. Si la fuente de luz de la lámpara es una bombilla, espere 10 minutos después de apagar la bombilla antes de encenderla.

2.3.4 Pantalla : configurar mostrar



El lámparas apoyo chino y Inglés bilingüe , invertido mostrar, etc. Ingresar como mostrado en Cifra 6-3 a colocar el correspondiente parámetro ajustes. específico menú contenido son mostrado en el Tabla a continuación:

Configuración de pantalla

idioma	colocar el idioma de el mostrar	
	Inglés	Pantalla en inglés
	Chino	pantalla china
protector de pantalla	Configurar qué o cómo se muestra la pantalla después de no operación para 30 artículos de segunda clase.	
	apagado	mantener el último acción página y el pantalla en
	Modo 1	pantalla apagada
	Modo 2	Pantalla negra con el código de dirección del dispositivo actual mostrado en el Abajo a la izquierda esquina
Modo 3	Mostrar de comercio marca información , dirección códigos y operante modos	

	Modo 4	Mostrar marca registrada información, DIRECCIÓN código y modo de operación, para 30 segundos antes el pantalla es apagado
pantalla podrida	colocar el	orientación de el pantalla
	apagado	La pantalla no está invertida
	en	Invertir la pantalla
Indicar DMX	colocar el	indicación modo de el DMX señal indicador
	Modo 1	Cuando hay una señal, es en, y cuando hay no es señal, él es apagado
	Modo 2	Cuando hay señal se apaga, Y cuando allá es No señal, él vueltas en
	Modo 3	Parpadea cuando hay señal y se apaga. apagado Cuando hay es No señal
Luz de pantalla	colocar el	brillo de el pantalla iluminar desde el fondo después 10 artículos de segunda clase de No operación , y él voluntad estar completamente iluminado durante operación
	1~10	10 niveles

2.3.5 escena : escena modo

Ingrese a la página que se muestra en la Figura 6-4 a continuación (el canal que se muestra en la imagen es solo un ejemplo de la función de introducción, consulte la descripción de la tabla de canales en la siguiente sección para obtener más información). tabla de canales específicos de este producto), y la lámpara ingresa al modo de edición de escena. en esta página, si la opción [Modo consola] está desactivada, la lámpara no recibe datos de la consola DMX y los datos editados se reflejan en la lámpara inmediatamente, y cuando se enciende, recibe la señal de la consola y lee los datos de la consola y los refleja en la pantalla del canal correspondiente.

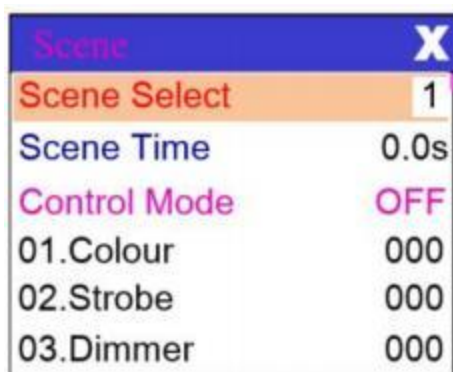

Cifra 6-4

El contenido de La página depende de la actualidad canal seleccionado, y el contenido y orden de Los canales mostrados son los mismos que el tabla de canales de el artículos fijos, a través de Esta página, tú Puede editar 10 escenas . Como mostrado en el mesa abajo :

modo escena

escena selecciona r	seleccionar el guión a ser operado	
	1~10	formato de configuración para 10 escenas
escena Tiempo	conjuntos el retención tiempo del actual escena en el automático tiempo, y el final El tiempo está determinado por el múltiplo de tiempo de la escena, y La unidad es 0.1 artículos de segunda clase	
	0	La escena actual no lo hace

		participar en la escena automática producción
	1-255	0,1 segundos a 25,5 artículos de segunda clase
1. Eje X	0-255	colocar el datos de cada canal , y La pantalla contenido y orden corresponder a el canal mesa de el luminaria una a una
.....	0-255	
.....	0-255	
NORTE. Funcion alidad y	0-255	

Si Los datos de reinicio efectivos se editan en el reinicio. canal en el escena, la artículos fijos será reiniciar, pero Después del reinicio, el valor de El canal de reinicio correspondiente se reiniciará automáticamente. Aclarado para cero, evitando reinicios consecutivos múltiples .

Consulte esta página para obtener el orden actual de la lista de canales el accesorio, por favor referirse a el detallado Descripción del canal para específico canal datos.

2.3.6 Avanzado : configurar luz correr parámetro



Ingrese a la página que se muestra en la Figura 6-5 anterior a ajustar el sitio parámetros de el luminaria a facilitar la instalación del sitio el luminaria, etc:

Configuración avanzada

carcerola Invertir	colocar el dirección de rotación de el incógnita eje	
	apagado	No contrarrestar
	en	Contrarrestar
Inclinación Invertida	colocar el eje y rotación dirección	
	apagado	No contrarrestar
	en	Contrarrestar
p/ T Rectificar	colocar si el artículos fijos poder detectar Xy fuera de sintonía y correcto él .	
	apagado	Sin corrección posicional después de un desfase
	en	Automático Corrección de posición después de un desfase y registro de fallas de desfase
desplazami ento panorámico	configuración el posición de el accesorio Eje X cero punto	
	4-150	

Desplazamiento de inclinación	configuración el posición de el accesorio eje y cero punto	
	4-48	
Retención de datos	colocar el producción estado de el luminaria cuando allá es No DMX señal en el artículos fijos	
	apagado	No señal, motor y luz retorno de fuente A la posición y estado en La terminación de reiniciar
	en	Sin señal, mantener el último fotograma de DMX datos producción
escena tiempo múltiple	cooperar con el escena tiempo a determinar el escena retención tiempo	
	1-255	Retención tiempo = escena tiempo * Múltiple
Luces en modo	Establece cómo se enciende la bombilla por primera vez cuando se enciende en	
	fuerza en La bombilla	Doblar en el bulbo primero cuando Alimentando en, y reiniciar el lámpara después 30 artículos de segunda clase
	Doblar en el bulbo después Reinician do	Reiniciar el lámpara después 3 segundo ds de encendido, y doblar en La bombilla Una vez completado el reinicio
	Doblar en La bombilla a mano	una vez el reiniciar es completo , doblar en el bulbo a mano a través de el menú o consola
Lámpara reiniciar	El confirmación caja estallidos arriba, y después Seleccionando "seguro", el posición del El accesorio vuelve a la posición inicial	
Fábrica ajustes	Después el confirmación caja estallidos arriba y "seguro" es seleccionado, el lámpara parámetros Volverá a la configuración de fábrica .	

Quando el modo de bombilla encendida está Seleccionada, la lámpara esperará a que la bombilla se encienda. 30 segundos después Encender, para que la bombilla se pueda activar completamente, y el interno Voltaje es estable suficiente, y Luego inicie el procedimiento de reinicio. Si Lacapacidad de consumo de energía en el sitio es estable, él es Se recomienda activar el modo bombilla cuando la energía esté encendida.

Quando la luminaria no pueda corregir la posición, verifique si la opción “**p/T Rectify**” está activada . Apagado.

Quando el cable de señal está desenchufado , si El accesorio no está posicionado para producción como destinado, comprobar los “ Datos sostener ” configuración primero .

Establezca el desplazamiento Xy y, después de completar la configuración, controle Xy con el máximo Viaje primero para verificar que el eje X no golpee la barra de posicionamiento o la carcasa después de la configuración.

2.3.7 Estado : comprobar el actual estado de el artículos fijos



Figura 6-6

Ingresa a la página que se muestra en la Figura 6-6, podrás visualizar la información y en tiempo real estado de el lámpara a conocer el estado de uso de La lámpara, si La lámpara necesita posventa. Servicio, por favor proporcione la información del estado desplegado en la página como base para juicio, como se muestra en el siguiente mesa:

información de estado

Información del paso a paso	Muestra el estado de la información de Todos los motores y señales dentro de la luminaria.	
	Sala	No se muestra: Es significa que el motor es no Hall corrigió, 0 significa eso el motor hojas el corrección posición punto, y 1 significa que el motor está en el punto de posición de corrección
	estado	Mostrar de motor reiniciar terminación estado
	Eje X	Muestra el tiempo real posición valor para el Eje X optoacoplador comentario
	Eje Y	Muestra el tiempo real posición valor para Optoacoplador de eje Y comentario
	optoacoplador	Muestra el nivel estado del dos señales del X- y Eje Y optoacoplador, binario
Registro de errores	Mostrar el último 8 registros de fallas de La lámpara se reinicia y operación, la falla r registros son No se guarda después de un corte de energía y el ciclo de encendido actual es valido	
	Datos de falla	El número total de Fallos detectados después del encendido
	12 : :03	El tiempo de encendido en el momento de La falla, la unidad son minutos.
	Falla del pasillo	cuando el correspondiente motor es reiniciar , el motor hace no detectar un salón válido señal

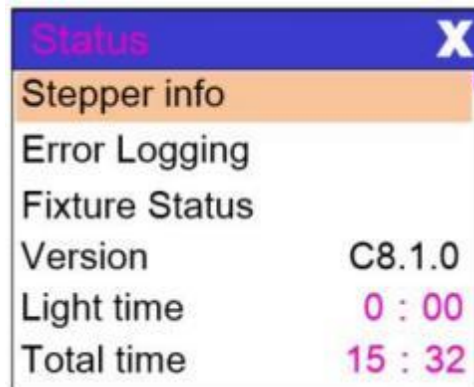
	Sala Cortocircuitado	La señal del Hall del motor es Siempre activo cuando el Se reinicia el motor correspondiente .
	optoacoplador falla	No válido optoacoplador señal era detectado cuando el correspondiente El motor se reinició
	perder paso	El motor correspondiente está fuera de servicio. paso durante la operación
	Barra de choque	Golpea la barra de posicionamiento cuando se reinicia el motor correspondiente .
	Bombillas defectuosas	El bulbo fue apagado inesperadamente
	Falla del sensor	La señal del sensor de temperatura no funciona correctamente
	Fallo del ventilador	El ventilador principal no funciona correctamente
Estado del accesorio	Muestra los datos de estado clave de La luminaria actual para referencia	
	comunicación	0 a 100%, calidad de comunicación de los datos enlace adentro el luminaria

	Recuento de errores	El número total de tramas de error detectadas después del encendido , acumulativamente
	El temperatura de el luz fuente	Muestra la temperatura de La fuente de luz actual, con "---" indicando que no hay detección
	Temperatura de el mostrar junta	Muestra el temperatura de el actual mostrar junta o La temperatura ambiente en las inmediaciones
	sensor 1 temperatura	Muestra el actual placa madre temperatura o el temperatura ambiente de el placa madre instalación ubicación
versión		Mostrar la información y la versión de La luminaria actual, una referencia importante para mantenimiento postventa
	Equipo	El nombre de el accesorio . mismo dispositivo información como RDM
	Modelo	Modelo número de el accesorio . mismo como RDM modelo información
	Tablero de exhibición	Muestra la versión del firmware y el número de serie de la placa base
	Placa madre 1	Firmware versión y de serie número de placa madre 1
Tiempo de luz		Archivos el total acumulado tiempo tomado a doblar en el luz fuente, en minutos. El usuario utiliza el manual limpieza, cual es usado como a tiempo referencia para el mantenimiento regular de el luz fuente
Tiempo total		Archivos el total acumulativo tiempo gastado con el artículos fijos cambiado en, en minutos, y No se puede borrar.

canal del capítulo 3 descripción

Canal 3.1 mesa

Mesa 1 canal breve

canal	Nombre	Datos	Introducir
1	color	0-4	blanco
		5-9	blanco+color1
		10-14	color1
		15-19	color1+color2
		20-24	color2
		25-29	color2+color3
		30-34	color3
		35-39	color3+color4
		40-44	color4
		45-49	color4+color5
		50-54	color5
		55-59	color5+color6
		60-64	color6
		65-69	color6+color7
		70-74	color7
		75-79	color7+color8
		80-84	color8
		85-89	color8+color9
		90-94	color9
		95-99	color9+color10
		100-104	color10
		105-109	colores 10 ~ colores 11
		110-114	color11
		115-119	color 11+ color 12
		120-124	color12
		125-129	color 12+ color 13
		130-134	color13
135-139	color 13+ color 14		
140-144	color14		
145-149	color14+blanco		
150-200	Adelante arco iris de rápido a lento		
201-255	Arcoíris al revés desde lento a rápido		

2	luz estroboscópica	0-3	cerca
		4-103	Desvanecimiento de lento para rápido
		104-107	abierto
		108-207	Gratis luz estroboscópica de lento a rápido
		208-212	abierto
		213-251	legumbres luz estroboscópica de lento para rápido
		252-255	abierto
3	Regulador de intensidad	0 ~ 255	Regulador de intensidad intensidad de 0% a 100%
4	Gobo	0-4	blanco
		5-9	Gobo 1
		10-14	Gobo 2
		15-19	Gobo 3
		20-24	Gobo 4
		25-29	Gobo 5
		30-34	Gobo 6
		35-39	Gobo 7
		40-44	Gobo 8
		45-49	Gobo 9
		50-54	Gobo 10
		55-59	Gobo 11
		60-64	Gobo 12
		65-69	Gobo 13
		70-125	Adelante arco iris de rápido a lento
		126-130	detener
		131-190	Arcoíris al revés desde lento a rápido
		191-195	Gobo 1 agitar, lento a rápido
		196-200	Gobo 2 agitar, lento a rápido
		201-205	Gobo 3 agitar, lento a rápido
		206-210	Gobo 4 agitar, lento a rápido
		216-220	Gobo 6 agitar, lento a rápido
		221-225	Gobo 7 agitar, lento a rápido
		226-230	Gobo 8 agitar, lento a rápido
		231-235	Gobo 9 agitar, lento a rápido
236-240	Gobo 10 agitado, lento a rápido		
241-245	Gobo 11 agitado, lento a rápido		
246-250	Gobo 12 agitado, lento a rápido		
251-255	Gobo 13 agitado, lento a rápido		
5	prisma	0-127	prisma cerrado
		128-255	Insertar prisma

6	rotación del prisma	0-127	0 ~ 400 grados
---	----------------------------	-------	----------------

		128-187	Adelante arco iris de rápido a lento
		188-195	detener
		196-255	Arcoíris al revés desde lento a rápido
7	vistoso	0-127	
		128-255	Insertar colorido
8	Helada	0~ 127	
		128 ~ 255	Insertar helada
9	zoom	0 ~ 255	Ampliar a pequeño
10	CACEROLA	0 ~ 255	cacerola movimiento por 540
11	CACEROLA bien	0 ~ 255	Control fino de movimiento panorámico
12	INCLINACIÓN	0 ~ 255	Inclinación movimiento por 270
13	INCLINACIÓN bien	0 ~ 255	Control fino de movimiento de inclinación
14	Macro Función	0 ~ 255	cerca helada
15	Reiniciar	100-105	Lámpara apagada (más de 3 artículos de segunda clase)
		200-205	Lámpara encendida (más de 3 segundos)
		210-215	Restablecer Xy (durante 3 segundos)
		220-235	Efecto de reinicio del motor (más de 3) artículos de segunda clase)
		240-255	Reiniciar todos (más de 3 segundos)
16	lámpara abierto	200-205	abierto
		26-100	cerrar
17	Condujo tiras	0-255	Tiras de led Efecto
18	Condujo tiras velocidad	0-255	lento a rápido
<p>Nota : canal 17: 0-14 no funcional , 15-255 uno efecto para cada intervalos de cinco números</p>			

FASCIO DI LUCE DI MUOVIMENTO

MANUALE D'USO



Per favore Leggere Sopra Questo manuale Prima operazione IL
leggero

capitolo 1 Installazione E Attenzione

1.1 Manutenzione

- Per ridurre il rischio di scosse elettriche o incendi, non esporre l'unità alla pioggia o all'umidità.
- L'uso intermittente prolunga la durata di vita di questo articolo.
- Si prega di pulire la ventola, la rete della ventola e le lenti ottiche per garantirne il corretto funzionamento.
- Non utilizzare alcol o altri solventi organici per pulire la scocca.

1.2 dichiarazione

Il prodotto ha prestazioni perfette e imballaggio integro. Tutti gli utenti devono attenersi rigorosamente alle avvertenze e alle istruzioni operative come indicato. o non siamo responsabili di alcun risultato derivante da un uso improprio. Qualsiasi danno derivante da un uso improprio non rientra nella garanzia aziendale. Qualsiasi guasto o problema causato dalla negligenza del manuale non rientra inoltre nella responsabilità dei rivenditori.

Nota: tutte le informazioni sono soggette a modifiche senza preavviso.

1.3 sicurezza precauzione

- Per garantire la durata del prodotto, non posizionarlo in luoghi umidi o in ambienti con temperature superiori a 60 gradi.
- Montare sempre l'unità in un luogo sicuro e stabile.
- L'installazione e lo smantellamento devono essere eseguiti da un tecnico professionista.
- Quando si utilizza la lampada, la velocità di variazione della tensione di alimentazione deve essere entro il 10% circa; se la tensione è troppo alta, la durata della lampada sarà ridotta; se è troppo bassa, l'effetto sarà compromesso.
- Si prega di attendere 20 minuti dopo aver spento la luce per consentirle di raffreddarsi completamente. Accensioni frequenti ridurranno la durata di vita di lampade e lampadine; l'uso intermittente migliorerà la durata di vita di lampadine e lampade.
- Per garantire un corretto utilizzo del prodotto, leggere attentamente il Manuale.

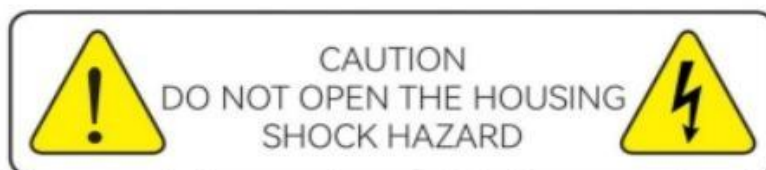

Please read this manual carefully before operating this product.

1.4 Istruzioni del prodotto

- **Canale di controllo DMX: 18cH**
- **1 Leggero fonte : Alta luminosità lampadina 2000 h servizio vita**
- **1 colore temperatura : 700k-8000k**
- **1 Trave Angolo : 2,3o**
- **1 Effetto: messa a fuoco elettronica**
- **1 ingrandire Angolo : 2-8o**
- **1 tavolozza : 13+1**
- **1 Gobo : 14+1**
- **1 Arcobaleno+ Atomizzazione+ 48 prismi Dynamic Honeycomb**
- **1 Asse X : 540o**
- **1 Asse Y : 270o**
- **1 protezione Grado : IP 20**
- **1 lavorando Ambiente : -10-45 °C**
- **1 protocollo di controllo: standard internazionale DMX512; protocollo RDM**

1,5 C in grado connessione (DMX)

Utilizzo cavo Quello incontra VIA Codice RS -485 specifiche : 2- pin , contorto , schermato , 120 ohm impedenza caratteristica , 22-24 AWG , bassa capacità . Fare non utilizzo microfono O altro cavi con caratteristiche altro di quelli specificato. FINE connessioni dovere Essere fatto usando XLR tipo 3 O 5 spillo connettori maschio/femmina . A terminando resistore di 120 ohm (min imo 1/4 W) deve Essere inserito fra terminali 2 e 3 di IL scorso proiettore .

Importante : IL fili dovere non Fare contatto con ogni altro O con IL metallo involucro dei connettori . Il involucro si dovere Essere collegato A IL scudo treccia E A pin 1 di i connettori.



Figura 1 Collegamento del cavo DMX

1.6 Attrezzatura (opzionale)

Questo attrezzatura Potere Essere posizionato E fisso di MORSETTO In ogni direzione del palco. Bloccaggio il sistema rende facile fissare a la staffa. Attenzione! Due morsetti È necessario A aggiustare IL attrezzatura. Ogni MORSETTO È bloccato di elemento di fissaggio Di 1/4 tipo. Il dispositivo di fissaggio può essere bloccato solo in senso orario.

Attenzione! Fissare UN sicurezza corda A IL aggiuntivo buco Di lato alluminio pezzo. IL secondario l'accessorio non può essere appeso alla maniglia di consegna. Pizzicare l'attrezzatura sulla staffa .

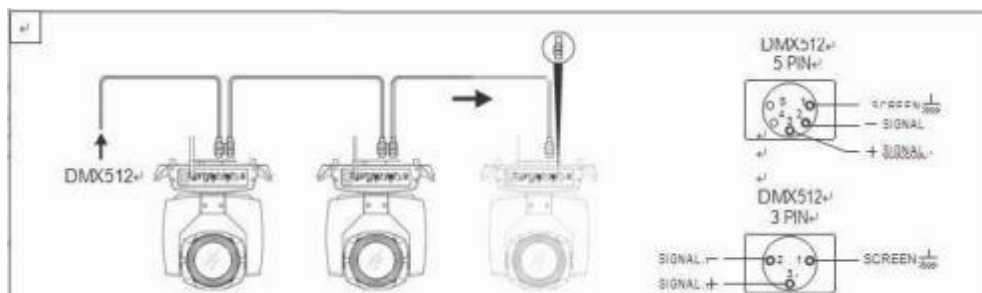
- controlla che il sartame MORSETTO (non compreso IL uno dentro) non è danneggiato. Se lo è Potere supporto dieci volte IL peso Di IL attrezzatura. Fare Sicuro Quello IL architettura ad arco Potere sostenere dieci volte il peso di tutte le attrezzature, morsetti, cablaggi e altro aggiuntivo infissi .
- viti per serraggio dovere Essere fisso con fermezza. Prendere uno M12 vite (Grado 8.8 O più alto) A staffa di serraggio, quindi avvitare il noci.
- Livello IL due sospeso punti A IL metter il fondo a di morsetto. Inserire elemento di fissaggio A IL metter il fondo a, bloccare il due leve per 1/4 di rotazione c in senso antiorario; quindi installarne un altro MORSETTO.
- Installare SU sicurezza corda Quale sta in piedi A meno dieci volte peso COME attrezzatura. terminale del l'accessorio è progettato per morsetti.
- Assicurarsi che la panoramica/inclinazione serratura è sbloccato. mantieni IL distanza Di più di 1 milione da attrezzatura A materiale infiammabile o illuminazione fonte.



Figura 2 Installazione

capitolo 2 pannello operazione

2.1 Breve

IL schematic diagramma Di IL pannello lampada È mostrato nella figura 3, la parte superiore Sinistra angolo Di IL Sopra titolo è il numero di lampada canali, il rosso carattere in IL mezzo Di IL Sopra È IL utilizzo tempo Di IL lampada, l'angolo in alto a destra mostra il guasto stato Di IL lampada (Quando Là È UN colpa informazioni È non visto, "Errore" È visualizzato, Altrimenti "NÉ" È visualizzato), E IL stato sbarra sotto spettacoli IL segnale Di IL lampada corrente, lampadina lo stato, comunicazione stato, ecc. (il pannello nel figura È UN esempio immagine, fa non rappresentare IL vero aspetto del prodotto pannello, per favore seleziona t IL pannello di dello stesso tipo del prodotto per riferimento). Questo lampada supporta Controllo DMX protocollo, Quando IL lampada È ricercato da IL RDM ospite, il pannello apparirà "RDM" tre lettere, che indicano che la lampada È enumerati normalmente.

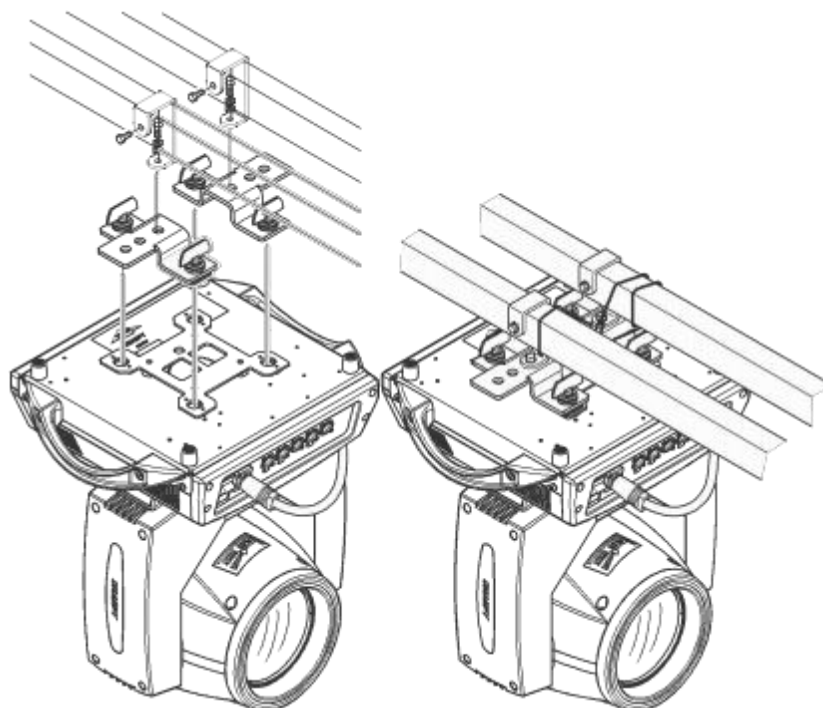
Nota: non utilizzare oggetti appuntiti per toccare il display per evitare danno .

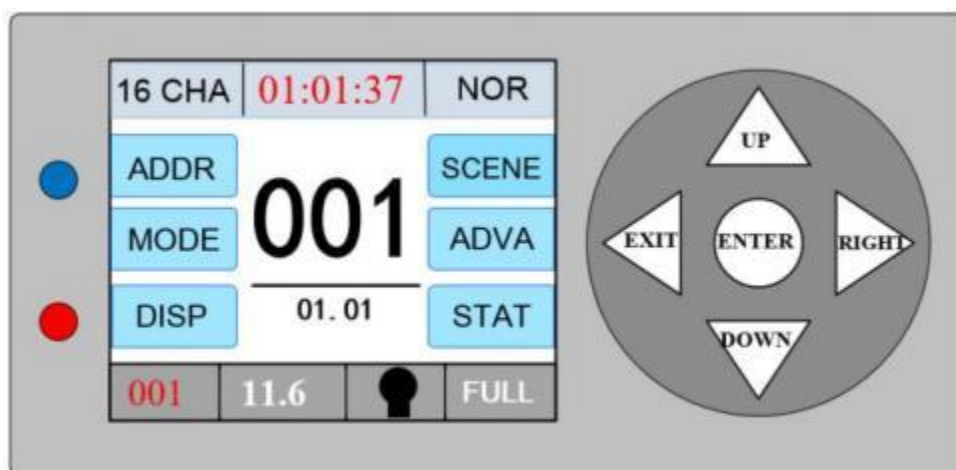

a cinque pulsanti

2.2 operazione

2.2.1 uso IL chiavi O manopole A operare IL apparecchio

- IL Sinistra zona È IL display zona, il diritto zona È IL ingresso zona, tu può usare il chiave O manopola A manipolare IL maledetto o A selezionare IL elementi Quello Bisogno A Essere impostato O visto, E premere IL Tasto "INVIO" per completare l'operazione.
- Per IL manopola mostrato In Figura 3-2, rotante IL manopola In diverso indicazioni Potere controllare IL cursore su O giù, E premendo IL manopola Potere confermare. Se tu Volere A andare Indietro , ruotare IL manopola per spostare il cursore sul posizione Di IL Indietro pulsante SU IL display E premere IL manopola per confermare.

2.2.2 parametro valore ingresso

quando il parametro selezionato richiede l'immissione di un valore, la finestra mostrato In Figura 4 apre:



Figura 4 Pagina delle impostazioni numeriche

- **collocamento IL valore:** Tu Potere impostare il valore desiderato premendo IL "su" E "giù" pulsanti O girando la manopola.
- **salva IL valore:** Dopo collocamento IL dati di premere cantare IL pulsante, premere IL "ENTRA" chiave, IL valore sarà salvato A IL interno memoria immediatamente , e il valore salvato Volere Essere applicato alla lampada la prossima volta che la macchina è girato SU.

2.2.3 impostazione opzioni acceso / spento

- Quando IL impostato parametro È girato acceso/spento, Voi Potere direttamente clic IL corrispondente articolo A cambia il valore del parametro, e il parametro modificato sarà salvato in IL interno memoria. premere IL parametro opzione SU IL Giusto, E IL corrispondente opzione Volere Essere in grigio fuori. quando si rilascia, i parametri corrispondenti vengono modificati E salvato.
- IL importante i parametri sono determinato Attraverso la conferma finestra, come mostrato nella figura 5 sotto :

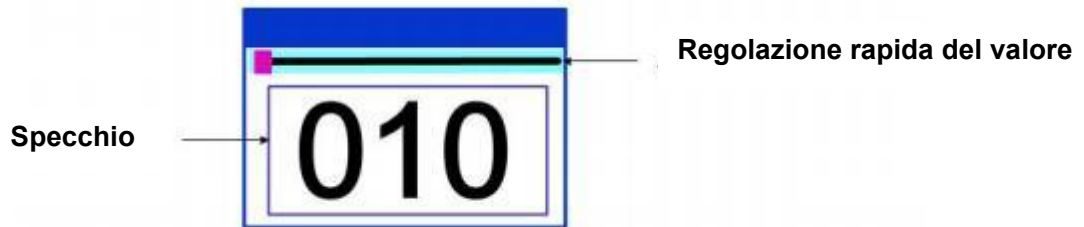

Figura 5 Determinazione della finestra di input

2.2.4 sotto Menu (parametro)



Figure 6-1 Address setting

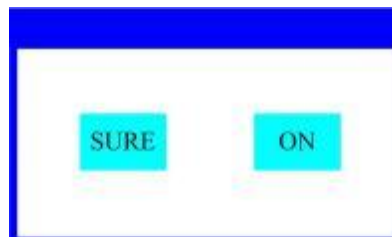

Figure 6-2 Run Settings



Figure 6-3 Display Settings

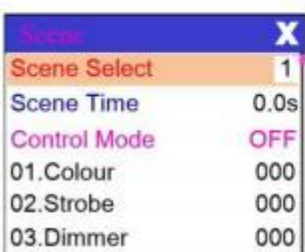

Figure 6-4 Scene Settings



Figure 6-5 Advanced setting

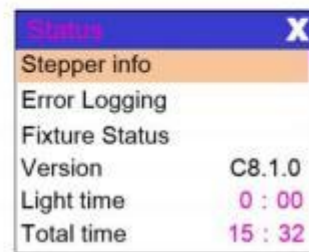

Figure 6-6 Status Settings

2.3 Funzionamento della funzione e impostazione dei parametri

Andare A IL impostazioni pagina , COME mostrato In Figura 6-1.

- In generale interfaccia, tu Potere entrare IL corrispondente parametro collocamento interfaccia di selezionando sei pulsanti.

2.3.1 Indirizzo : set Tipo DMX Indirizzo

SU IL pagina mostrato In Figura 6-1 sotto, Voi Potere impostato IL Tipo DMX indirizzo E canale il mio del apparecchio fisso.



IL menu impostazioni del lampada ottimizzare IL collocamento dell'indirizzo, E parecchi modi A impostato IL il codice indirizzo è COME segue:

- selezionare "precedente" O "Prossimo", IL apparecchio Volere automaticamente calcolare IL indirizzo codice del Prossimo o precedente apparecchio secondo A IL attuale indirizzo codice E canale dati, che può essere impostato velocemente;
- clic SU IL indirizzo codice valore, Voi Potere entrare IL valore modifica finestra, dove Voi Potere impostato Qualunque valido indirizzo codice, IL infissi automaticamente Ottenere IL attuale numero di canali degli infissi , e automaticamente filtro IL non disponibile indirizzo codice (512 - corrente numero di canali).
- Le apparecchiature supportano il protocollo RDM, è possibile impostare l'apparecchiatura indirizzo codice da remoto tramite Italiano:
- Modalità canale: è possibile selezionare ciclicamente diverse modalità canale;

2.3.2 workMode: imposta la modalità di lavoro Light



Figura 6-2

nella pagina mostrata nella Figura 6-2 sopra, tu Potere impostare il operazione modalità Di IL lampada E controllare la lampada. La lampada supporta quattro modalità di funzionamento (Modalità DMX, modalità semovente, modalità attivata vocalmente e modalità scena), fare riferimento alla sezione precedente per parametro dettagliato impostazioni del valore e i parametri specifici sono descritto in IL seguente tavolo:

- quando si seleziona la modalità lampadina accesa, la lampada attenderà la lampadina per 30 secondi Dopo accensione per consentire alla lampadina di avviarsi completamente e il tensione interna A Essere stabile Abbastanza Prima avviare la procedura di reset, se la capacità di consumo energetico durante l'uso il sito è stabile, IL si consiglia la modalità lampadina accesa.
- se la lampada non riesce a correggere la posizione, controllare se la funzione “p/T Rectify” è attivata spento.
- quando si imposta l'offset Xy, dopo aver completato l'impostazione, controllare Xy con massimo viaggiare prima per verificare che Xy non colpisca la barra di posizionamento o l'alloggiamento dopo l'impostazione.

2.3.3 visualizzare lo stato attuale di IL apparecchio

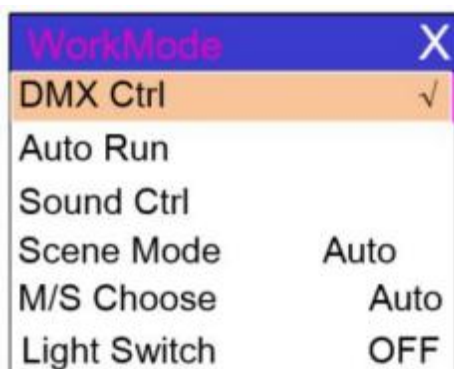
Accedendo alla pagina come mostrato nella Figura 6-6, è possibile Potere controllare il informazioni e in tempo reale stato Di l'apparecchio per conoscere l'utilizzo stato di l'apparecchio. Se le esigenze dell'apparecchio di illuminazione post-vendita servizio , per favore fornire il informazioni sullo stato mostrate in questa pagina come base per sentenza, COME mostrato nel tabella seguente.

Modalità operativa

Modalità DMX	consolle modalità , ricevere Tipo DMX segnale , RDM segnale	
modalità semovente	Le lampade funzionano automaticamente secondo il programma integrato	
attivato vocalment e modalità	Quando IL apparecchio rileva UN forte suono , il apparecchio automaticamente corre UN scena secondo il programma incorporato, altrimenti viene mantenuta l'ultima scena	
scena Modalità 01	Funziona in modalità scena impostata e supporta personalizzato modifica Di su A 10 scene	
	1~10	uscite IL specificato scena
	autom atico c	scene Sono automaticamente produzione In UN ciclo continuo In IL ordine del impostato scena tempo (non 0) e scene con un tempo di 0 sono automaticamente saltato E ignorato
Padrone-schiavo selezione	Quando IL non - DMX modalità prende effetto , selezionare IL modalità Di dati produzione , E IL lampada verrà automaticamente rilevare il DMX stato E automaticamente cambiare il output per prevenire dati conflitti	
	Maestr o	IL apparecchio di illuminazione opera come incorporato , E se il DMX ha NO segnale, IL dati è in uscita (sincrono), altrimenti i dati non sono in uscita

	schiaivo	Apparecchi di illuminazione operare COME incorporato E Fare non produzione dati (Fare non sincronizzare con altre lampade)
	automatico	Se c'è È NO Tipo DMX segnale, IL Illuminazione re opera COME incorporato, Altrimenti, IL la lampada funziona come DMX segnale
Interruttore della lampadina		(Lampadina leggero fonte) scoppiettare su UN conferma dialogo scatola, selezionare "Sicuro" A confermare IL attuale operazione, giro IL lampadina SU O spento, E IL commutazione intervallo È limitato A 30 secondi
	spento	IL attuale leggero produzione È spento
	SU	L'attuale potenza luminosa è girato SU

la modalità scena è adatta per una singola o un piccolo numero di lampade, è necessario solo generare una scena fissa o eseguire un programma semplice, è possibile modificarlo nella pagina della scena senza connettersi a consolle. Se la sorgente luminosa della lampada è una lampadina, attendere 10 minuti dopo aver spento la lampadina prima di accenderla.

2.3.4 Visualizzazione : impostazione display



IL lampade supporto cinese E Inglese bilingue gualismo, invertito display, ecc. Entrare COME mostrato In Figura 6-3 A impostato IL corrispondente parametro impostazioni. specifico menu contenuto Sono mostrato In IL tabella sottostante:

Impostazioni di visualizzazione

lingua	impostato IL lingua Di IL display	
	Inglese	Visualizzazione in inglese
	Cinese	esposizione cinese
salvaschermo	impostazione di cosa o come viene visualizzato lo schermo dopo no operazione per 30 secondi.	
	spento	Mantenere IL scorso azione pagina E IL schermo SU
	Modalità 1	schermo spento
	Modalità 2	Schermo nero con il codice indirizzo dell'apparecchio corrente visualizzato in in basso a sinistra angolo
	Modalità 3	Display Di commercio segno informazioni , indirizzo codici E operativo modalità
Modalità 4	Visualizza il marchio informazioni, indirizzo codice E modalità di funzionamento, per 30 secondi Prima IL	

		schermo È spento
schermo Rot	impostato	IL orientamento Di IL schermo
	spento	Il display non è invertito
	SU	Inverti la visualizzazione
Indicazione DMX	impostato	IL indicazione modalità Di IL Tipo DMX segnale indicatore
	Modalità 1	quando c'è un segnale, è SU, e quando c'è non è segnale, Esso È spento
	Modalità 2	quando c'è un segnale, si spegne, e quando L'è NO segnale, Esso si gira SU
	Modalità 3	Lampeggia quando c'è un segnale e va spento quando c'è È NO segnale
schermo Luce	impostato	IL luminosità Di IL schermo retroilluminazione Dopo 10 secondi Di NO operazione , E Esso Volere essere completamente illuminato durante operazione
	1~10	10 livelli

2.3.5 scena : scena modalità

Accedere alla pagina mostrata nella Figura 6-4 sottostante (il canale mostrato nell'immagine è solo un esempio della funzione di introduzione, fare riferimento alla descrizione della tabella dei canali nella sezione successiva per la tabella dei canali specifica di questo prodotto) e la lampada entra nella modalità di modifica della scena. In questa pagina, se l'opzione [Modalità console] è disattivata, la lampada non riceve i dati della console DMX e i dati modificati vengono riflessi immediatamente sulla lampada e, quando viene accesa, riceve il segnale della console, legge i dati della console e li riflette sul display del canale corrispondente.



Figura 6-4

Il contenuto di la pagina dipende dal momento canale selezionato, E IL contenuto E ordine Di i canali visualizzati sono gli stessi IL tabella dei canali Di IL apparecchio, Attraverso questa pagina, Voi può modificare 10 scene . COME mostrato In IL tavolo sotto :

modalità scena

scena selezionare	selezionare IL scenario A Essere operato	
	1~10	formato di installazione per 10 scene
Tempo di scena	set IL ritenzione tempo del attuale scena In IL automatico tempo, E IL finale il tempo è determinato dal multiplo del tempo della scena, e l'unità È 0.1 secondi	
	0	La scena attuale non lo fa partecipare ipato nella scena automatica produzione

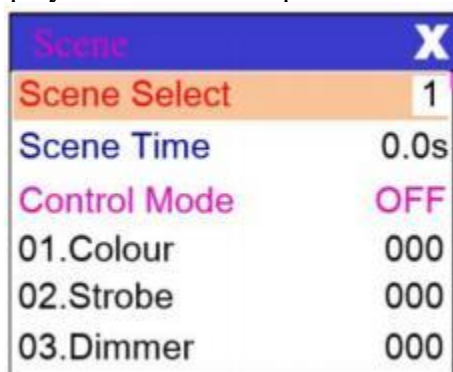
	1-255	Da 0,1 secondi a 25,5 secondi
1. Asse X	0-255	impostato IL dati Di ogni canale , E lo spettacolo contenuto E ordine corrispondere a IL canale tavolo Di IL apparecchio di illuminazione uno per uno
.....	0-255	
.....	0-255	
N. Funzionalità e	0-255	

Se i dati di reset effettivi vengono modificati nel reset canale In IL scena, la apparecchiatura sarà resettata, ma dopo il reset, il valore di il canale di reset corrispondente verrà automaticamente cancellato a zero, impedendo più reset consecutivi .

controlla questa pagina per ottenere l'ordine attuale dell'elenco dei canali IL fissaggio, per favore fare riferimento a IL dettagliato descrizione del canale per specifico canale dati.

2.3.6 Avanzate : imposta leggero correre parametro



Entra nella pagina mostrata nella Figura 6-5 sopra A regolare il sito parametri Di IL apparecchio di illuminazione A facilitare l'installazione del sito IL apparecchio di illuminazione, ecc:

Impostazioni avanzate

padella Invertire	impostato IL direzione Di rotazione Di IL X asse	
	spento	Non inversione
	SU	Inversione
Inclinazione e Inverti	impostato IL asse y rotazione direzione	
	spento	Non inversione
	SU	Inversione
per/ T Rettificare	impostato se IL apparecchio Potere rilevare Xy fuori - passo E corretto Esso .	
	spento	Nessuna correzione posizionale dopo l'uscita dal passo
	SU	Automatico correzione della posizione dopo fuori fase e registrazione di guasti fuori fase
spostamento della panoramica	collocamento IL posizione Di IL apparecchio Asse X zero punto	
	4-150	
Offset inclinazione	collocamento IL posizione Di IL apparecchio asse y zero punto	

e	4-48	
Conservazione dei dati	impostato IL produzione stato Di IL apparecchio di illuminazione Quando L'è NO Tipo DMX segnale SU IL apparecchio	
	spento	NO segnale, motore E leggero ritorno della fonte alla posizione E stato A il completamento Di reset
	SU	Nessun segnale, mantieni l'ultimo fotogramma Di Tipo DMX dati produzione
scena tempo multiplo	cooperare con IL scena tempo A determinare IL scena ritenzione tempo	
	1-255	Conservazione tempo = scena tempo * Multiplo
Luci SU modalità	imposta il modo in cui la lampadina si accende per la prima volta quando viene alimentata SU	
	energia SU la lampadina	Giro SU IL lampadina Primo Quando alimentazione SU, E reset IL lampada Dopo 30 secondi
	Giro SU IL lampadina Dopo reimpostazione	Reset IL lampada Dopo 3 secondo ds di accensione, E giro SU la lampadina dopo il completamento del reset
	Giro SU la lampadina manualmente	una volta IL reset È completo , giro SU IL lampadina manualmente tramite IL menu o consolle
Lampada reset	IL conferma scatola scoppiettare su, E Dopo selezione "Sicuro", IL posizione del il dispositivo ritorna nella posizione iniziale	
Fabbrica impostazioni	Dopo IL conferma scatola scoppiettare su E "Sicuro" È selezionato, IL lampada parametri tornerà alle impostazioni di fabbrica	

quando la modalità lampadina accesa è selezionata, la lampada attenderà la lampadina per 30 secondi dopo accensione, in modo che la lampadina possa essere completamente attivata, E IL interno voltaggio È stabile Abbastanza, E quindi avviare la procedura di reset. Se la capacità di consumo energetico in loco È stabile, Esso È si consiglia di attivare la modalità lampadina quando la luce è accesa.

quando la lampada non riesce a correggere la posizione, controllare se è attiva la funzione " **p/T Rectify** " spento.

quando il cavo del segnale è scollegato , se la struttura non è posizionato per produzione COME destinato, controlla i " Dati Presa " collocamento Primo .

impostare l'offset Xy e, dopo aver completato l'impostazione, controllare Xy con il massimo viaggiare prima per verificare che Xy non colpisca la barra di posizionamento o l'alloggiamento dopo l'impostazione.

2.3.7 stato : controllo IL attuale stato Di IL apparecchio



Figura 6-6

Entrando nella pagina mostrata nella Figura 6-6, è possibile visualizzare il informazioni e in tempo reale stato Di IL lampada A conoscere lo stato di utilizzo di la lampada, se la lampada necessita di assistenza post-vendita servizio, si prega di fornire le informazioni sullo stato visualizzato sulla pagina come base per giudizio, come mostrato in IL seguente tavolo:

informazioni sullo stato

informazioni sullo stepper	Visualizza lo stato delle informazioni di tutti i motori e i segnali all'interno dell'apparecchio di illuminazione	
	Sala	Non visualizzato: Esso significa che IL motore È non Hall ha corretto, 0 significa Quello IL motore foglie IL correzione posizione punto, e 1 significa che il motore è nel punto di posizione di correzione
	stato	Display Di motore reset completamente stato
	Asse X	Visualizza IL in tempo reale posizione valore per IL Asse X optoaccoppiatore feedback
	asse Y	Visualizza IL in tempo reale posizione valore per Optoaccoppiatore asse Y feedback
	optoaccoppiatore	Visualizza IL livello contattaci del due segnali del X- e asse Y optoaccoppiatore, binario
Registrazioni degli errori	Visualizza l'ultimo 8 registrazioni di guasti di la lampada si è resettata E operazione, il colpa record di r Sono non salvato dopo un'interruzione di corrente e il ciclo di accensione corrente è valido	
	Dati di errore	Il numero totale di guasti rilevati dopo l'accensione
	12 : :03	Il tempo di accensione al momento di l'errore, l'unità è minuti.

	Fallimento della sala	Quando IL corrispondente motore È ripristinare , IL motore fa non rilevare una Hall valida segnale
	Sala in cortocircuito	Il segnale Hall del motore è sempre attivo quando il il motore corrispondente viene reimpostato.
	optoaccoppiatore fallimento	NO valido optoaccoppiatore segnale era rilevato Quando IL corrispondente il motore è stato ripristinato
	perdere fare un passo	Il motore corrispondente è fuori uso passo durante l'operazione
	Barra di urto	Sposta la barra di posizionamento quando il motore corrispondente viene reimpostato .
	Lampadine difettose	IL lampadina andato spento inaspettatamente
	guasto del sensore	Il segnale del sensore di temperatura non funziona correttamente
	Guasto della ventola	La ventola principale non funziona correttamente
Stato dell'apparecchio	Visualizza i dati di stato chiave di l'apparecchio di illuminazione attuale per riferimento	
	comunicazione	Da 0 a 100%, qualità della comunicazione dei dati collegamento dentro IL apparecchio di illuminazione
	Conteggio degli errori	Il numero totale di frame di errore rilevati dopo l'accensione , cumulativamente
	IL temperatura di IL leggero fonte	Visualizza la temperatura di la sorgente luminosa corrente, con "---" che indica nessuna rilevazione
	Temperatura Di IL display asse	Visualizza IL temperatura Di IL attuale display asse O la temperatura ambiente nelle vicinanze
	sensori 1 temperatura	Visualizza IL attuale scheda madre temperatura O IL temperatura ambiente Di IL scheda madre installazione posizione
versione	Visualizza le informazioni e la versione di l'attuale apparecchio di illuminazione, un riferimento importante per la manutenzione post-vendita	
	Attrezzatura	IL nome Di IL apparecchio . Stesso dispositivo informazioni COME RDM
	Modello	Modello numero Di IL apparecchio . stesso COME RDM modello informazioni
	Pannello espositivo	Versione del firmware e numero di serie della scheda display
	Scheda madre 1	Firmware versione E seriale numero Di scheda madre 1

Tempo di luce	Registrazioni IL totale accumulato tempo preso A giro SU IL leggero fonte, In minuti. L' utente utilizza il manuale pulizia, Quale È usato COME UN tempo riferimento per IL manutenzione ordinaria Di IL leggero fonte
Tempo totale	Registrazioni IL totale cumulativo tempo speso con IL apparecchio commutato SU, In minuti, E non può essere cancellato.

capitolo 3 canale descrizione

Canale 3.1 tavolo

Tavolo 1 canale breve

canale	Nome	Dati	Introdurre
1	colore	0-4	bianco
		5-9	bianco+colore1
		10-14	colore1
		15-19	colore1+colore2
		20-24	colore2
		25-29	colore2+colore3
		30-34	colore3
		35-39	colore3+colore4
		40-44	colore4
		45-49	colore4+colore5
		50-54	colore5
		55-59	colore5+colore6
		60-64	colore6
		65-69	colore6+colore7
		70-74	colore7
		75-79	colore7+colore8
		80-84	colore8
		85-89	colore8+colore9
		90-94	colore9
		95-99	colore9+colore10
		100-104	colore10
		105-109	colore 10~ colore 11
		110-114	colore11
		115-119	colore 11+ colore 12
		120-124	colore12
		125-129	colore 12+ colore 13
		130-134	colore13
135-139	colore 13+ colore 14		
140-144	colore14		
145-149	colore14+bianco		
150-200	Avanti arcobaleno da veloce a lento		
201-255	Arcobaleno all'indietro da lento A veloce		

2	stroboscopio	0-3	vicino
		4-103	Dissolvenza da lento a veloce
		104-107	aprire
		108-207	Gratuito strobo da lento A veloce
		208-212	aprire
		213-251	impulso strobo da lento a veloce
		252-255	aprire
3	Oscuratore	Da 0 a 255	Oscuratore intensità da 0% a 100%
4	Gobbo	0-4	bianco
		5-9	Gobbo 1
		10-14	Gobbo 2
		15-19	Gobbo 3
		20-24	Gobbo 4
		25-29	Gobbo 5
		30-34	Gobbo 6
		35-39	Gobbo 7
		40-44	Gobbo 8
		45-49	Gobbo 9
		50-54	Gobbo 10
		55-59	Gobbo 11
		60-64	Gobbo 12
		65-69	Gobbo 13
		70-125	Avanti arcobaleno da veloce a lento
		126-130	fermare
		131-190	Arcobaleno all'indietro da lento A veloce
		191-195	Gobbo 1 scuotere , lento A veloce
		196-200	Gobbo 2 scuotere , lento A veloce
		201-205	Gobbo 3 scuotere , lento A veloce
		206-210	Gobbo 4 scuotere , lento A veloce
		216-220	Gobbo 6 scuotere , lento A veloce
		221-225	Gobbo 7 scuotere , lento A veloce
		226-230	Gobbo 8 scuotere , lento A veloce
231-235	Gobbo 9 scuotere , lento A veloce		
236-240	Gobo 10 agitazione , lento A veloce		
241-245	Gobo 11 agitazione , lento A veloce		
246-250	Gobo 12 scuotimento , lento A		

			veloce
		251-255	Gobo 13 scuote , lento A veloce
5	prisma	0-127	prisma chiuso
		128-255	Inserire prisma
6	rotazione del prisma	0-127	0~400 gradi
		128-187	Avanti arcobaleno da veloce a lento
		188-195	fermare
		196-255	Arcobaleno all'indietro da lento A veloce
7	colorato	0-127	
		128-255	Inserisci colorato
8	Gelo	0~ 127	
		Da 128 a 255	Inserire gelo
9	ingrandire	Da 0 a 255	zoom Grande a piccolo
10	PADELLA	Da 0 a 255	padella movimento di 540
11	PADELLA Bene	Da 0 a 255	Controllo preciso di movimento di padella
12	INCLINARE	Da 0 a 255	Inclinare movimento di 270
13	INCLINARE Bene	Da 0 a 255	Controllo preciso di movimento di inclinazione
14	Macro Funzione	Da 0 a 255	vicino gelo
15	Reset	100-105	Lampada spenta (oltre 3 secondi)
		200-205	Lampada accesa (oltre 3 secondi)
		210-215	Reimposta Xy (oltre 3 secondi)
		220-235	Ripristina effetto motore (oltre 3 secondi)
		240-255	Reset tutto (oltre 3 secondi)
16	lampada aprire	200-205	aprire
		26-100	fermare
17	Guidato strisce	0-255	Strisce led Effetto
18	Guidato strisce velocità	0-255	da lento a veloce

Nota : canale 17: 0-14 non funzionante , 15-255 uno effetto per ogni cinque intervalli numerici

ŚWIATŁO GŁÓWNE BEAM MOVE

INSTRUKCJA OBSŁUGI



Proszę Czytać nad Ten podręcznik zanim działanie ten światło

rozdział 1 Instalacja I uwaga

1.1 Konserwacja

☞ Do zmniejszyć ten ryzyko z elektryczny zaszokować Lub ogień, Do nie ujawnić Ten jednostka Do deszcz Lub wilgoć.

☞ Okresowo używając będzie rozszerzyć Ten rzeczy praca życie.

☞ Proszę jasne ten wentylator , wentylator internet , I optyczny soczewka W zamówienie Do trzymać Dobry praca państwo.

☞ Do nie używać ten alkohol Lub każdy Inny organiczny rozpuszczalnik Do wytrzeć ten powłoka.

1.2 oświadczenie

Ten produkt ma doskonały wydajność I uczciwość uszczelka. Wszystko użytkownicy powinien Być rygorystycznie zgodny z ostrzeżeniami i instrukcjami obsługi, jak podano. W przeciwnym razie nie ponosimy odpowiedzialności dowolny wynik niewłaściwe użycie. Jakiegokolwiek szkody powstałe w wyniku niewłaściwego użytkownika Jest nie w ten firma, s gwarancja. Każdy wada Lub problem spowodowany przez zaniedbywanie ten podręcznik Jest Również nie W ten opłata z dealerzy.

Uwaga: Wszystkie informacja Jest temat Do zmiana bez wcześniejszy ogłoszenie.

1.3 bezpieczeństwo ostrożność

☞ Aby zagwarantować ten życie produktu, Proszę nie, nie umieścić To W Wilgoć miejsca lub nawet ten środowisko nad 60 stopień.

☞ Zawsze uchwyt Ten jednostka W bezpieczna I stabilny materiał .

☞ Zainstalować Lub zdemontować powinien działać przez profesjonalny inżynier.

☞ Kiedy używając ten lampa, ten wskaźnik z zmiana z ten dostarczać woltaż powinien Być w 10% mniej; Jeśli ten woltaż Jest zbyt wysoki, To będzie skracać ten życie z ten lampa; Jeśli jego zbyt niski, To będzie oddziaływać ten efekt.

☞ proszę odczekać 20 minut po wyłączeniu światło, aby to umożliwić ochłoniąć całkowicie. Częste przelączenie skraca żywotność spa n lamp I cebulki; przerywany używając będzie poprawić ten życie z żarówka s I oczy.

☞ W zamówienie Do robić Jasne ten produkt Jest używany Dobrze, Proszę Czytać ten Podręcznik ostrożnie.

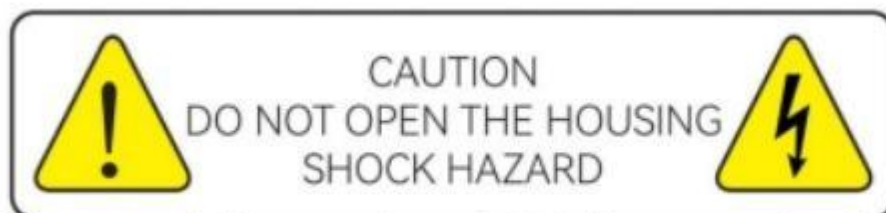

Please read this manual carefully before operating this product.

1.4 Instrukcja produktu

- ☞ **Kanał sterowania DMX: 18cH**
- ☞ **Światło źródło : High jasność żarówka 2000 godz. praca życie**
- ☞ **kolor temperatura : 700k-8000k**
- ☞ **Belka Kąt : 2,3o**
- ☞ **Efekt: Elektroniczny fokus**
- ☞ **brzęczenie Kąt : 2-8o**
- ☞ **paleta : 13+1**
- ☞ **Gobo : 14+1**
- ☞ **Tęcza+ Atomizacja+ 48 pryzmatów Dynamiczny plaster miodu**
- ☞ **Oś X : 540o**
- ☞ **Oś Y : 270o**
- ☞ **ochrona Ocena : Ip 20**
- ☞ **pracujący Środowisko : -10-45 oc**
- ☞ **protokół sterowania: standard międzynarodowy DMX512; protokół RDM**

1,5 kabla połączenie (DMX)

używać kabel To spotyka się Ocena oddziaływania na środowisko (OOS) RS -485 Specyfikacje : 2 - pinowy , skręcony , ekranowany , 120 om impedancja charakterystyczna , 22-24 AWG , niska pojemność . Czy nie używać mikrofon Lub Inny kable z Charakterystyka Inny niż te określony. Koniec znajomości musisz Być zrobiony używając XLR typ 3 Lub 5 szpilka złącza męskie/żeńskie . A kończący rezystor 120 omów (minimalnie) 1/4 W) musi Być włożono między zaciski 2 i 3 ten ostatni projektor .

Ważny: Ten przewody musisz nie robić kontakt z każdy Inny Lub z ten metal obudowa złącza . obudowa się musisz Być połączony Do ten tarcza warkocz I Do pin 1 z złącza .

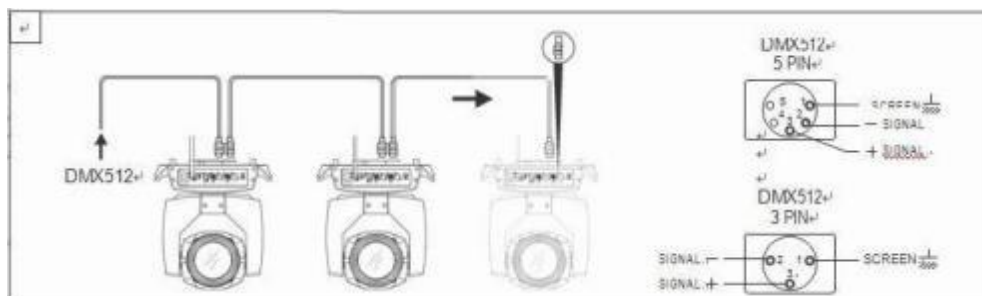

Postać 1 połączenie kablowe DMX

1.6 Olinowanie (opcjonalne)

Ten sprzęt Móc Być pozycjonowany I naprawił przez zacisk W każdy kierunek sceny.

Zamykający system ułatwia przymocować do wspornik.

Uwaga! Dwa zaciski Jest wymagany Do naprawić ten sprzęt. Każdy zacisk Jest zamknięty przez łącznik z 1/4 rodzaj. Zapięcie można tylko zablokować zgodnie z ruchem wskazówek zegara.

Uwaga! Zapiąć A bezpieczeństwo sznurek Do ten dodatkowy otwór z strona aluminium sztuka. Ten wtórny akcesorium nie może wisieć na uchwycie dostawy. Przyciśnij sprzęt do wspornika .

☞ sprawdź to olinowanie zacisk (nie w tym ten jeden wewnątrz) nie jest uszkodzony. Jeśli to Móc wsparcie dziesięć czasy ten waga z ten sprzęt. Robić Jasne To ten architektura łukowa Móc wspierać dziesięć czasy waga cały sprzęt, zaciski, okablowanie i inne dodatkowy mocowania .

☞ śruby Do zaciskanie musieć Być naprawił mocno. Brać jeden M12 śruba (Stopień 8.8 Lub (wyższy) Do zacisk mocujący, a następnie przykręć orzechy.

☞ Poziom ten dwa brelok zwrotnica Na ten spód zacisku. Wstawić łącznik Do ten spód, zamknij dwie dźwignie przez 1/4 obrotu w kierunku przeciwnym do ruchu wskazówek zegara; następnie zamontuj kolejny zacisk.

☞ Zainstalować NA bezpieczeństwo smyczkowy Który stoi Na najmniej dziesięć czasy waga Jak sprzęt. Terminal z akcesorium jest zaprojektowane do zacisków.

☞ Upewnij się, że obrót/pochylenie zamek jest odblokowany. zachowaj ten dystans więcej niż 1 mln z sprzęt Do materiał łatwopalny lub oświetlenie źródło.

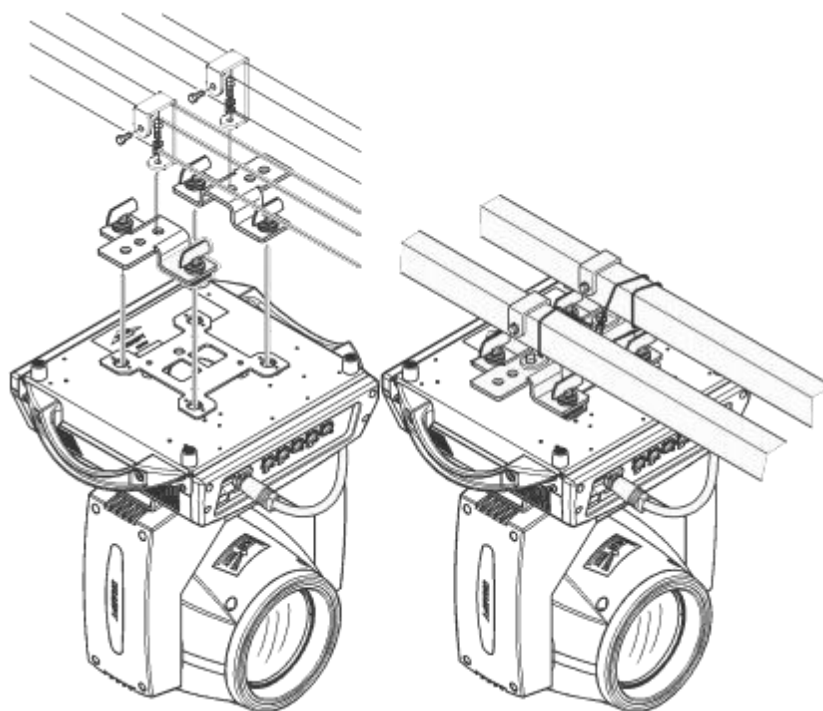

Rysunek 2 Instalacja

rozdział 2 panel działanie

2.1 Krótki opis

Ten schematyczny diagram z ten panel lampy Jest pokazano na rysunku 3, górny lewy narożnik z ten e powyżej tytuł to jest liczba lampy kanały, czerwony czcionka w ten środek z ten powyżej Jest ten używać czas z ten lampa, w prawym górnym rogu widać usterkę status z on lampa (Kiedy Tam Jest A wada informacja Jest nie obejrzany, "BŁĄDZIĆ" Jest wystawiany, W przeciwnym razie "ANI" Jest wystawiany), I ten status bar poniżej widać ten sygnał z ten aktualna lampa, żarówka s tatus, komunikacja status, itp. (panel w postaci Jest jakiś przykład zdjęcie, robi nie reprezentować ten prawdziwy wygląd z produkt płyta, proszę wybrać t ten panel tego samego typu co produkt w celach informacyjnych).

Ten lampa wspiera DMX-RDM protokół, Kiedy ten lampa Jest wyszukiwane przez ten RDM gospodarz, panel

pojawi się „RDM” trzy litery oznaczające lampę Jest wyliczone normalnie.

Uwaga: Nie należy dotykać wyświetlacza ostrymi przedmiotami, aby zapobiec szkoda .

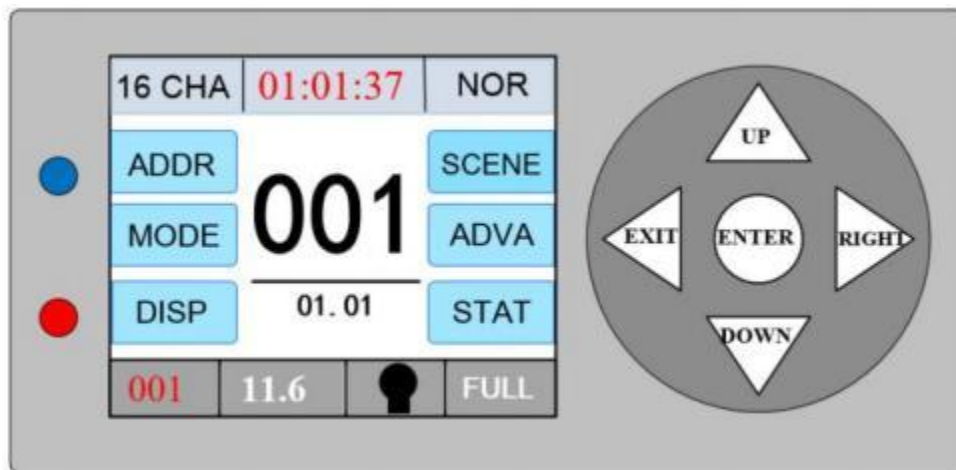

Panel wyświetlacza z pięcioma przyciskami

2.2 działanie

2.2.1 użycie ten klawiatura Lub galki Do działać ten osprzęt

☞ Ten lewy obszar Jest ten wyświetlacz obszar, prawo obszar Jest ten wejście obszar, ty można użyć klawisz Lub pokrętło Do manipulować ten kurde lub Do wybierać ten rzeczy To potrzebować Do Być ustawić Lub obejrzany, I naciskać ten Naciśnij klawisz „ENTER”, aby zakończyć operację.

☞ Dla ten pokrętło pokazano W Postać 3-2, obracający się ten pokrętło W różny wskazówki Móc kontrola ten kursor w górę Lub w dół, I pilny ten pokrętło Móc potwierdzać. Jeśli ty chcieć Do Iść z powrotem , obracać ten pokrętło przesunąć kursor do lokalizacja z ten z powrotem przycisk NA ten wyświetlacz I naciskać ten pokrętło aby potwierdzić.

2.2.2 parametr wartość wejście

gdy wybrany parametr wymaga podania wartości, okno pokazano W Postać 4 otwiera:

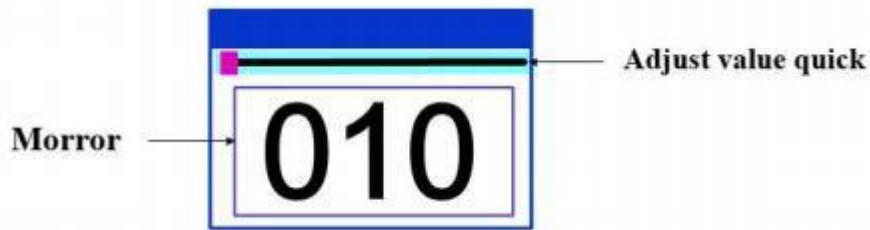

Rysunek 4 Strona ustawień numerycznych

☞ **ustawienie ten wartość:** Ty Móc ustawić żadaną wartość naciskając ten "w górę" I "w dół" pikolak Lub przekręcając pokrętko.

☞ **ratować ten wartość:** Po ustawienie ten dane przez naciśnij śpiewaj ten przycisk, naciskać ten "WCHODZIĆ" klawisz, ten wartość będzie zapisane Do ten wewnętrzny pamięć natychmiast , i zaoszczędzona wartość będzie Być stosowany do lampy następnym razem, gdy maszyna jest odwrócony NA.

2.2.3 ustawienie opcje włączony / wyłączony

☞ Kiedy ten ustawić parametr Jest obrócony włącz/wyłącz, Ty Móc bezpośrednio trzask ten odpowiedni przedmiot Do zmien wartość parametru, a zmodyfikowany parametr będzie zapisano do ten wewnętrzny pamięć. naciskać ten parametr opcja NA ten Prawidłowy, I ten odpowiedni opcja będzie Być poszarzały na zewnątrz. po puszczeniu odpowiednie parametry ulegają zmianie I zapisane.

☞ Ten ważny parametry to określony Poprzez potwierdzenie okno, jak pokazano na rysunku 5 poniżej :

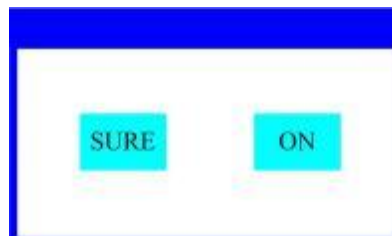

Rysunek 5 Określanie okna wejściowego

2.2.4 podpunkt Menu (parametr)



Figure 6-1 Address setting



Figure 6-2 Run Settings



Figure 6-3 Display Settings

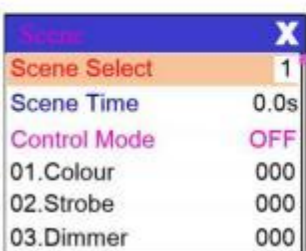

Figure 6-4 Scene Settings



Figure 6-5 Advanced setting

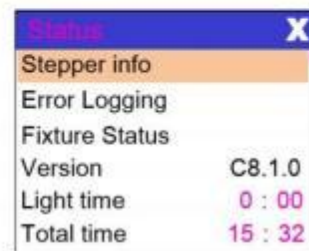

Figure 6-6 Status Settings

2.3 Działanie funkcji i ustawianie parametrów

Iść Do ten Ustawienia strona , Jak pokazano W Rysunek 6-1.

☞ Głównie interfejs, ty Móc Wchodzić ten odpowiedni pa ramer ustawienie interfejs przez wybierając sześć przycisków.

2.3.1 Adres : ustaw DMX Adres

NA ten strona pokazano W Postać 6-1 poniżej, Ty Móc ustawić ten DMX adres I kanał tryb z osprzęt.



Ten menu Ustawienia z lampa być optymistą ten ustawienie adresu, I kilka sposoby Do ustawić ten kod adresu to Jak następuje:

☞ wybierać "poprz." Lub "Następny", ten osprzęt będzie automatycznie obliczać ten adres kod z Następny lub poprzedni osprzęt według Do ten aktualny adres kod I kanał dane, które może być ustawić szybko;

☞ trzask NA ten adres kod wartość, Ty Móc Wchodzić ten wartość redagowanie okno, gdzie Ty Móc ustawić każdy ważny adres kod, ten oprawy automatycznie Dostawać ten e aktualny numer kanałów opraw i automatycznie filtr ten nie płynny adres kod (512 - aktualny numer kanałów).

☞ Osprzęt obsługuje protokół RDM, można ustawić osprzęt adres kodowanie zdalne przez RDM-owskie tłumaczenie.

☞ Tryb kanału: różne tryby kanału można wybierać cyklicznie;

2.3.2 workMode: ustaw lekki tryb pracy



Postać 6-2

na stronie pokazanej na rysunku 6-2 powyżej, Móc ustawić działanie tryb z ten lampa I kontrola lampa. Lampa obsługuje cztery tryby pracy (tryb DMX, tryb samobieżny, (tryb aktywowany głosem i tryb scen), zapoznaj się z poprzednią sekcją szczegółowy parametr

ustawienia wartości i konkretne parametry są opisano w ten następujący tabelą:

po wybraniu trybu zasilania żarówki oprawa będzie czekać na żarówkę za 30 towarów drugiej jakości Po włączeniu zasilania w celu umożliwienia pełnego uruchomienia żarówki i napięcie wewnętrzne Do Być stabilny wystarczająco zanim

rozpoczęcie procedury resetowania, jeśli pojemność poboru mocy przy użytkowaniu strona jest stabilny, ten Zalecane jest włączenie trybu żarówki.

jeśli oprawa nie może skorygować położenia, sprawdź, czy pokrętko „p/T Rectify” jest włączone wyłączony.

podczas ustawiania przesunięcia Xy, po zakończeniu ustawiania, proszę sterować Xy za pomocą maksymalnej najpierw sprawdź, czy po ustawieniu Xy nie uderzy w przęt pozycjonujący lub obudowę.

2.3.3 Wyświetl aktualny status ten osprzęt

Wchodząc na stronę, jak pokazano na rysunku 6-6, Móc sprawdzić informację i w czasie rzeczywistym status z urządzenie do poznania sposobu użytkowania stan osprzęt. Jeśli oprawa potrzebuje po sprzedaży proszę o serwis zapewnić informacje o statusie wyświetlane na tej stronie jako baza Do osąd, Jak pokazano w poniższej tabeli.

Tryb pracy

Tryb DMX	konsola tryb , odbierać DMX sygnał , RDM sygnał	
tryb samobieżny	Oprawy działają automatycznie według wbudowanego programu	
aktywowany głosem tryb	Kiedy ten osprzęt wykrywa A mocny dźwięk , ten osprzęt automatycznie biegnie A scena zgodnie z wbudowanym programem, w przeciwnym wypadku zostanie zachowana ostatnia scena	
scena Tryb 01	Działa w trybie ustawionej sceny i obsługuje niestandardowe redagowanie z w górę Do 10 Sceny	
	1~10	wyjścia ten określony scena
	automat	Sceny Czy automatycznie wyjście W A pętla W ten zamówienie z ustawić scena czas (różny od 0) i sceny z czasem 0 są automatycznie pominięty I zignorowany
Pan-niewolnik wybór	Kiedy ten nie - DMX tryb bierze efekt wybierać ten tryb z dane wyjście , I ten lampa automatycznie wykryj DMX status I automatycznie przełączyć wyjście zapobiegające dane konflikty	
	Gospodar z	Ten oprawa oświetleniowa działa jako wbudowany , I jeśli DMX ma NIE sygnał, ten dane jest wyprowadzany (synchronicznie), w przeciwnym razie dane nie są wyprowadzane
	niewolnik	Oprawy oświetleniowe działać Jak wbudowany I Do nie wyjście dane (Do nie synchronizacja z innymi oprawami)
	automat	Jeśli tam Jest NIE DMX sygnał, ten światło ponownie działa Jak wbudowany, W przeciwnym razie, ten oprawa pracuje jako DMX sygnał
Przełącznik żarówki	(Żarówka światło źródło) trzaski w górę A potwierdzenie dialog skrzynka, wybierać "Jasne" Do potwierdzać ten aktualny działanie, zakręt ten żarówka NA Lub wyłączony, I ten przełączanie interwał Jest ograniczony Do 30 towarów drugiej jakości	
	wyłączony	Ten aktualny światło wyjście Jest wyłączony
	NA	Aktualny strumień świetlny jest odwrócony NA

tryb sceny to nadaje się do pojedynczego lub A mała liczba z l wzmacniacze, wystarczy wyjście A naprawił scena, lub potrzebujesz uruchomić prosty program, możesz edytować To w strona sceny bez złączony Do ten konsola.

Jeśli źródło światła lampa to żarówka, czekaj 10 minut Po obrocenie wyłączony żarówka zanim obrocenie to włączone .

2.3.4 Wyświetlacz : ustaw wyświetlacz



Ten oczy wsparcie chiński I angielski bilin gualizm, odwrotny wyświetlacz, itp. Wchodząc Jak pokazano W Postać 6-3 Do ustawić ten odpowiedni parametr Ustawienia. specyficzny menu zawartość Czy pokazano W ten tabela poniżej:

Ustawienia wyświetlania

język	ustawić ten język z ten wyświetlacz	
	angielski	Wyświetlacz angielski
	chiński	wyświetlacz chiński
wygaszacz ekranu	ustawienie tego, co lub jak będzie wyświetlane na ekranie po działaniu Do 30 towarów drugiej jakości.	
	wyłączony	trzymać ten ostatni działanie strona I ten ekran NA
	Tryb 1	zastawiać parawanem
	Tryb 2	wyświetlonym kodem adresu aktualnego urządzenia lewy dolny róg narożnik
	Tryb 3	Wyświetlacz z handel ocena informacja , adres kody I operacyjny tryby
	Tryb 4	Wyświetl znak towarowy informacja, adres kod I tryb pracy, Do 30 sekund zanim ten ekran Jest wyłączony
ekran rot	ustawić ten orientacja z ten ekran	
	wyłączony	Wyświetlacz nie jest odwrócony
	NA	Odwróć wyświetlacz
Wskazanie DMX	ustawić ten wskazanie tryb z ten DMX sygnał wskaźnik	
	Tryb 1	gdy jest sygnał, to jest NA, i kiedy tam nie ma sygnał, To Jest wyłączony
	Tryb 2	gdy jest sygnał, to się wyłącza, i kiedy Tam Jest NIE sygnał, To obraca się NA
Tryb 3	Miga, gdy jest sygnał i gaśnie wyłączony kiedy tam jest Jest NIE sygnał	
ekran Światło	ustawić ten jasność z ten ekran podświetlenie Po 10 towarów drugiej jakości z NIE operacja , I To będzie być w pełni oświetlonym podczas działanie	
	1~10	10 poziomy

2.3.5 scena : scena tryb

Wejść na stronę pokazaną na poniższym rysunku 6-4 (kanał pokazano W zdjęcie Jest tylko jakiś przykład z funkcja wprowadzająca, proszę zapoznać się z opisem tabeli kanałów w Następny sekcja dla

konkretna tabela kanałów tego produktu), a lampa wchodzi do scena tryb edycji. w tym miejscu strona, jeśli ten Opcja [Tryb konsoli] jest wyłączona, lampa nie odbiera DMX konsola dane, a edytowane dane są wyświetlane na lampie natychmiast i Kiedy To Jest obrócony NA, To otrzymuje ten sygnał konsoli i odczytuje dane konsoli i odzwierciedla je To na odpowiedni kanał wyświetlacz.

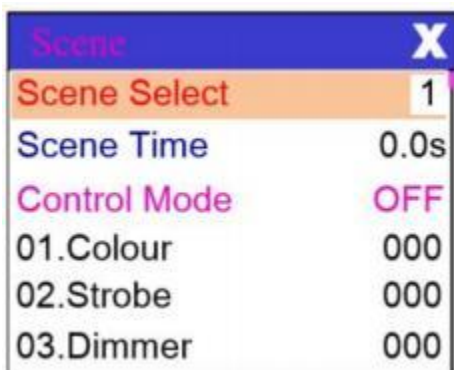

Postać 6-4

Treść strona zależy od aktualnie wybrany kanał, I ten treść I zamówienie z wyświetlane kanały są takie same jak ten tabela kanałów z ten osprzęt, Poprzez ta strona, Ty można edytować 10 scen . Jak pokazano W ten tabela poniżej :

tryb sceny

scena wybierać	wybierać ten scenariusz Do Być obsługiwany	
	1~10	ustaw format dla 10 Sceny
scena Czas	zestawy ten zatrzymanie czas z aktualny scena W ten automatyczny czas, I ten finał czas jest określany przez wielokrotność czasu sceny, a Jednostka Jest 0.1 towary drugiej jakości	
	0	Obecna scena nie brać udział w scenie automatycznej wyjście
	1-255	0,1 sekundy do 25,5 towary drugiej jakości
1. Oś X	0-255	ustawić ten dane z każdy kanał , I wyświetlacz treść I zamówienie odpowiadać ten kanał tabela z ten oprawa jedna po drugiej
.....	0-255	
.....	0-255	
N. Funkcjonalny y	0-255	

Jeśli skuteczne dane resetu są edytowane w resetowaniu kanał W ten scena, osprzęt będzie zresetuj, ale po resecie wartość odpowiedni kanał resetowania zostanie automatycznie wyczyszczone do zero, zapobiegając wielokrotnym kolejnym resetom .

sprawdź tę stronę, aby uzyskać aktualną kolejność listy kanałów ten proszę o osprzęt odnosić się do ten szczegółowy opis kanału dla konkretnego kanał dane.

2.3.6 Zaawansowane : ustaw światło uruchomić parametr



Wejdź na stronę pokazaną na rysunku 6-5 powyżej Do dostosować strona parametry z ten oprawa oświetleniowa Do ułatwia instalację na miejscu ten oprawa oświetleniowa, itp:

Ustawienia zaawansowane

patelnia Odwracać	ustawić ten kierunek z obrót z ten X oś	
	wyłączony	Nie odwracać
	NA	Odwracać
Pochylenie Odwrócenie	ustawić ten oś y obrót kierunek	
	wyłączony	Nie odwracać
	NA	Odwracać
p/ T Prostować	ustawić czy ten osprzęt Móc wykryć Xy poza krokiem I prawidłowy To .	
	wyłączony	Brak korekty położenia po wyjściu poza krok
	NA	Automatyczny korekta pozycji po wyjściu poza krok i zapisaniu błędy niezgodne z krokiem
przesunięcie patelni	ustawienie ten pozycja z ten osprzęt Oś X zero punkt	
	4-150	
Przesunięcie pochylenia	ustawienie ten pozycja z ten osprzęt oś y zero punkt	
	4-48	
Wstrzymanie danych	ustawić ten wyjście status z ten oprawa oświetleniowa Kiedy Tam Jest NIE DMX sygnał NA ten osprzęt	
	wyłączony	NIE sygnał, silnik I światło źródło zwrotu do pozycji I państwo Na ukończenie z nastawić
	NA	Brak sygnału, zachowaj ostatnią klatkę z DMX dane wyjście
scena czas wiele	współpracować z ten scena czas Do określić ten scena zatrzymanie czas	
	1-255	Zatrzymanie czas = scena czas * Wiele
Ślepia tryb NA	ustaw sposób włączania żarówki po pierwszym włączeniu zasilania NA	
	moc NA żarówka	Zakręt NA ten żarówka Pierwszy Kiedy zasilanie NA, I nastawić ten lampa Po 30 towarów drugiej jakości
	Zakręt NA ten żarówka Po resetowanie	Nastawić ten lampa Po 3 drugi ds włączenia zasilania, I zakręt NA żarówka po zakończeniu resetowania
	Zakręt NA żarówka ręcznie	raz ten nastawić Jest kompletny , zakręt NA ten żarówka ręcznie przez ten menu lub konsola
Lampa nastawić	Ten potwierdzenie skrzynka trzaski w górę, I Po wybieranie "Jasne", ten pozycja z osprzęt powraca do pozycji początkowej	
Fabryka Ustawienia	Po ten potwierdzenie skrzynka trzaski w górę I "Jasne" Jest wybrany, ten wzmacniacz parametry powróci do ustawień fabrycznych	

gdy wyłączony jest tryb żarówki po wybraniu lampa będzie czekać na żarówkę 30 sekund po włączenie zasilania, aby żarówka mogła zostać w pełni aktywowana, I ten wewnętrzny woltaż Jest stabilny wystarczająco, I następnie rozpocznij procedurę resetowania. Jeśli zużycie energii na miejscu Jest stabilny, To Jest

Zaleca się włączenie trybu żarówki przy włączonym zasilaniu.

jeśli oprawa nie może skorygować położenia, sprawdź, czy „ p/T Rectify” jest wyłączony.

gdy kabel sygnałowy jest odłączony , jeśli Osprzęt nie jest ustawiony do wyjście Jak przeznaczony, sprawdź „ Dane trzymać " ustawienie Pierwszy .

ustaw przesunięcie Xy i po zakończeniu ustawień kontroluj Xy z maksymalną wartością najpierw sprawdź, czy po ustawieniu Xy nie uderzy w pręt pozycjonujący lub obudowę.

2.3.7 status : sprawdź ten aktualny status z ten osprzęt

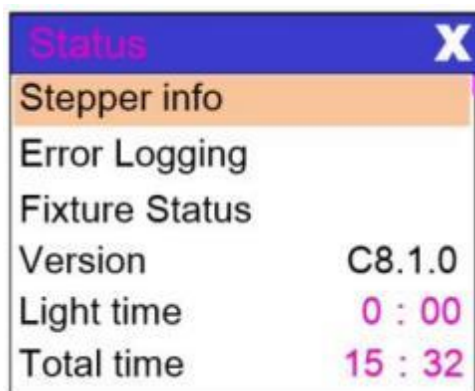

Rysunek 6-6

Wejść na stronę pokazaną na rysunku 6-6, możesz zobaczyć informacja i w czasie rzeczywistym status z on lampa Do poznać status użytkowania lampa, jeśli lampa wymaga serwisu posprzedażowego usługa, proszę podać informacje o statusie wystawiany na stronie jako podstawa osąd, jak pokazano w ten następnym tabeli:

Informacje o statusie

informacje o silniku krokowym	Wyświetla status informacji wszystkie silniki i sygnały w oprawie	
	Hala	Nie Wyświetlono: To oznacza to, że ten silnik Jest nie Hall poprawił, 0 oznacza To ten silnik liście on korekta pozycja punkt, a 1 oznacza, że silnik znajduje się w punkcie położenia korekcyjnego
	państwo	Wyświetlacz z silnik nastawić ukończenie status
	Oś X	Wyświetla ten w czasie rzeczywistym pozycja wartość dla ten Oś X optoizolator informacja zwrotna
	Oś Y	Wyświetla ten w czasie rzeczywistym pozycja wartość Do Optoizolator osi Y informacja zwrotna
optoizolator	Wyświetla ten poziom podaj nam z dwa sygnały z X- i Oś Y optoizolator, binarny	
Rejestrowanie błędów	Wyświetl ostatni 8 rekordów błędów reset lampy I operacja, wada zapisy Czy nie zapisane po awarii zasilania i bieżącym cyklu włączania jest ważny	
	Dane o awariach	Całkowita liczba usterki wykryte po uruchomieniu
	12 : :03	Czas włączenia zasilania w momencie usterka, jednostką jest minuta.
	Awaria hali	Kiedy ten odpowiedni silnik Jest zresetuj , ten silnik robi nie wykryć ważna sala sygnał
	Hala zwarcie	Sygnał Halla silnika jest zawsze aktywny, gdy odpowiedni silnik zostaje zresetowany.
	optoizolator awaria	NIE ważny optoizolator sygnał był wykryto Kiedy ten odpowiedni silnik został zresetowany
	stracić krok	Odpowiedni silnik jest poza krok podczas operacji
	Pasek do odbijania	Uderza w pasek pozycjonujący, gdy odpowiedni silnik zostaje ponownie ustawiony.
	Wadliwe żarówki	Ten żarówka wszedł wyłączony niespodziewanie
	awaria czujnika	Sygnał czujnika temperatury nie działa prawidłowo
Awaria wentylatora	Główny wentylator nie działa prawidłowo	
Status oprawy	Wyświetla kluczowe dane o stanie aktualna oprawa dla odniesienia	
	komunikacja	0 do 100%, jakość komunikacji danych połączyć wewnątrz ten oprawa oświetleniowa

	Liczba błędów	Całkowita liczba ramek błędów wykrytych po włączeniu zasilania , kumulatywnie
	Ten temperatura ten światło źródło	Wyświetla temperaturę aktualne źródło światła, przy czym „---” oznacza brak wykrycia
	Temperatura z ten wyświetlacz tablica	Wyświetla ten temperatura z ten aktualny wyświetlacz tablica Lub temperatura otoczenia w okolicy
	czujnik 1 temperatura	Wyświetla ten aktualny płyta główna temperatura Lub ten temperatura otoczenia z ten płyta główna instalacja lokalizacja
wersja	Wyświetl informacje i wersję obecna oprawa, ważne odniesienie do obsługi posprzedażowej	
	Sprzęt	Ten nazwa z ten osprzęt . To samo urządzenie informacja Jak RDM
	Model	Model numer z ten osprzęt . taki sam Jak RDM model informacja
	Tablica wyświetlacza	Wersja oprogramowania układowego i numer seryjny płytki wyświetlacza
	Płyta główna 1	Oprogramowanie sprzętowe wersja I seryjny numer z płyta główna 1
Czas światła	Dokumentacja ten całkowity nagromadzony czas zajęty Do zakręt NA ten światło źródło, W protokół. Użytkownik korzysta z instrukcji czyszczenie, Który Jest używany Jak A czas odniesienie Do ten regularna konserwacja z ten światło źródło	
Całkowity czas	Dokumentacja ten całkowity kumulatywny czas zużyty z ten osprzęt przełączony NA, W protokół, I nie można wyczyścić.	

rozdział 3 kanał opis

3.1 kanałowy tabela

Tabela 1 kanał krótki

kanal	Nazwa	Dane	Wprowadzić
1	kolor	0-4	biały
		5-9	biały+kolor1
		10-14	kolor1
		15-19	kolor1+kolor2
		20-24	kolor2
		25-29	kolor2+kolor3
		30-34	kolor3
		35-39	kolor3+kolor4
		40-44	kolor4
		45-49	kolor4+kolor5
		50-54	kolor5
		55-59	kolor5+kolor6
		60-64	kolor6
		65-69	kolor6+kolor7
		70-74	kolor7
		75-79	kolor7+kolor8
		80-84	kolor8
		85-89	kolor8+kolor9
		90-94	kolor9
		95-99	kolor9+kolor10
		100-104	kolor10
		105-109	kolor 10~ kolor 11
		110-114	kolor11
		115-119	kolor 11+ kolor 12
		120-124	kolor12
		125-129	kolor 12+ kolor 13
130-134	kolor13		
135-139	kolor 13+ kolor 14		
140-144	kolor14		
145-149	kolor14+biały		
150-200	Tęcza do przodu od szybkiego do powolny		
201-255	Tęcza wsteczna od powolnego Do szybko		

2	stroboskop	0-3	zamknąć
		4-103	Wyciszenie z powoli do szybko
		104-107	Otwarte
		108-207	Bezpłatny stroboskop z wolnego Do szybko
		208-212	Otwarte
		213-251	puls stroboskop z powoli do szybko
		252-255	Otwarte
3	Opornik	0~255	Opornik intensywność z 0% do 100%
4	Gobo	0-4	biały
		5-9	Gobo1
		10-14	Gobo2
		15-19	Gobo3
		20-24	Gobo4
		25-29	Gobo5
		30-34	Gobo6
		35-39	Gobo7
		40-44	Gobo8
		45-49	Gobo9
		50-54	Gobo -10
		55-59	Gobo11
		60-64	Gobo12
		65-69	Gobo- 13
		70-125	Tęcza do przodu od szybkiego do powolny
		126-130	zatrzymać się
		131-190	Tęcza wsteczna od powolnego Do szybko
		191-195	Gobo1 potrząsnąć, powolny Do szybko
		196-200	Gobo2 potrząsnąć, powolny Do szybko
		201-205	Gobo3 potrząsnąć, powolny Do szybko
		206-210	Gobo4 potrząsnąć, powolny Do szybko
		216-220	Gobo6 potrząsnąć, powolny Do szybko
		221-225	Gobo7 potrząsnąć, powolny Do szybko
		226-230	Gobo8 potrząsnąć, powolny Do szybko
		231-235	Gobo9 potrząsnąć, powolny Do szybko
		236-240	Gobo 10 wstrząsnąć, powolny Do szybko
		241-245	Gobo 11 wstrząsnąć, powolny Do szybko
		246-250	Gobo 12 wstrząsnąć, powolny Do szybko
251-255	Gobo 13 wstrząsnąć, powolny Do szybko		
		0-127	pryzmat bliski

5	pryzmat	128-255	Wstaw pryzmat
6	obrót pryzmatu	0-127	0~400 stopni

		128-187	Tęcza do przodu od szybkiego do powolny
		188-195	zatrzymywać się
		196-255	Tęcza wsteczna od powolnego Do szybko
7	kolorowy	0-127	
		128-255	Wstaw kolorowe
8	Mróz	0~127	
		128~255	Wstawić mróz
9	brzęczenie	0~255	Powiększ Duży do mały
10	PATELNI A	0~255	patelnia ruch przez 540
11	PATELNI A Cienki	0~255	Dokładna kontrola ruch panoramy
12	NACHYLE NIE	0~255	Nachylenie ruch przez 270
13	NACHYLENI E Cienki	0~255	Dokładna kontrola ruch pochylenia
14	Makro Funkcje nować	0~255	zamknąć mróz
15	Nastawić	100-105	Lampa wyłączona (ponad 3 towary drugiej jakości)
		200-205	Lampa włączona (ponad 3 sekund)
		210-215	Zresetuj Xy (ponad 3 sekundy)
		220-235	Zresetuj efekt silnika (ponad 3 towary drugiej jakości)
		240-255	Nastawić wszystko (ponad 3 sekundy)
16	lampa Otwarte	200-205	Otwarte
		26-100	zamknięcie
17	Prowadzony paski	0-255	Paski LED Efekt
18	Prowadzo ny paski prędko ść	0-255	wolno do szybko
<p>Uwaga : kanał 17 : 0-14 niefunkcjonalny , 15-255 jeden efekt Do każdy pięć przedziałów liczbowych</p>			

BEAM MOVE HEAD LIGHT

UŽIVATELSKÁ PŘÍRUČKA



Prosím číst nad tento manuál před operace a světlo

kapitola 1 Instalace a Pozor

1.1 Údržba

- 1 Nasnížitarižikozelektrickýšokovatnebooheň,dělatnevystavittentojednotkanar nenínebovlhkost.
- 1 Přerušovaněpomocívuřozšířittentopoložka,sservisživot.
- 1 Prosímjasnýavětrák,větráksít',aoptickýl ensvobjednávkanazachovatdobrýprácestát.
- 1 Dělatnepoužitíaalkoholnebožádnýostatníorganickérozpuštědlnaotřítaskořápká.

1.2 prohlášení

Theproduktmáperfektnívýkon eaintegritabalení.Vše uživatelů by měl být přísně vyhovující s upozorněním a návodem k obsluze, jak je uvedeno. nebo nemáme na starosti jakýkoli výsledek tím zneužívání. Jakékoli škody vzniklé nesprávným použitím je ne v a společnost,s záruka. Žádný chyba nebo problém způsobil podle zanedbávání ng a manuáljetakénevaúčtovatzprodejci.

Poznámka: Všechny informace je podrobit napřeměna bez předchozího známení.

1.3 bezpečnost opatření

- 1 Aby bylo možné zaručit e a životnost produktu, Prosím ne, ne dát to v vlhko místa popř dokonce a prostředí nad 60 deprese.
- 1 Vždy namontovat tento jednotka v trezor stabilní matný r.
- 1 Instalovat nebo demontovat by měl provozovat podle profesionální inženýr.
- 1 když pomocí a svítidla, a hodnotit změna za zásobování napětí by měl být v $\pm 10\%$; -lia napětí je příliš vysoký, to vůle zkrátit a život zasvítitna;-l jehopříliš nízký,tow nemocný ovlivnit účinek.
- 1 počkejte prosím 20 minut po vypnutí světlo, aby to umožnilo ochladit zcela. Časté přepínání snižuje životnost lázně n lamp a žárovky; přerušovaný pomocí vůle zlepšit a život z žárovka a lampy.
- 1 V objednávka na udělat jistě a produkt je sed dobře, Prosím číst a Manuál opatrně.

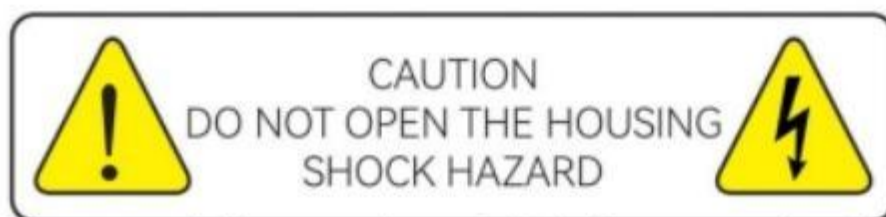

Please read this manual carefully before operating this product.

1.4 Návod k produktu

1 **DMX ovládací kanál: 18cH**

1 **Světlo zdroj : Vysoká jas žárovka 2000 h servis život**

1 **barva teplota : 700k-8000k**

1 **Paprsek Úhel : 2,3o**

1 **Efekt: Elektronické ostření**

1 **zoom Úhel : 2-8o**

1 **paleta : 13+1**

1 **Gobo : 14+1**

1 **Rainbow+ Atomization+ 48 hranol Dynamic Honeycomb**

1 **osa X : 540o**

1 **Y - osa : 270o**

1 **ochrana Stupeň : IP 20**

1 **pracovní Prostředí : -10-45 oc**

1 **řídící protokol: standardní mezinárodní DMX512; Protokol RDM**

1,5 kabel spojení (DMX)

použití kabel že schází EIA RS -485 specifikace : 2- pin , zkroucený , stíněné , 120 ohm charakteristická impedance , 22-24 AWG , nízká kapacita . Dělat ne použití mikrofon nebo ostatní kabely s vlastnosti ostatní než těch specifikováno . Konec spojení mošt být vyrobeno pomocí XLR ty pe 3 nebo 5 kolík konektory samec/samice . A ukončení odpor 120 ohmů (min 1/4 W) musí být vložena mezi svorky 2 a 3 a poslední projektor .

DŮLEŽITÉ: The dráty mošt ne udělat kontakt s každý ostatní nebo s a kov kryt konektorů . The kryt sám mošt být připojeno na a štít prýmek a na pin 1 z konektory .

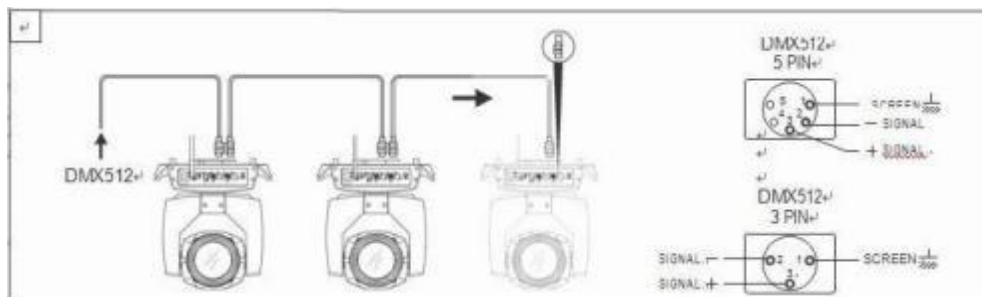

Postava 1 připojení DMX kabelem

1.6 Výstroj (volitelné)

Tento zařízení může být umístěno a opraveno podle svorka v každý směr jeviště. Zamykání systém to usnadňuje připevnit k držák.

Pozor! Dva svorky je potřebná na opravit a zařízení. Každý svorka je uzamčeno podle spojovací materiál z 1/4 druh. Upevňovací prvek lze pouze uzamknout po směru hodinových ručiček.

Pozor! Připevnit A bezpečnost s řetězec na a další otvor z strana hliník kus. The sekundární příslušenství nelze zavěsit na rukojeť dodávky. Uchopte zařízení na držák .

- 1 zkontrolujte to lanová svorka (ne včetně a jeden uvnitř) není poškozené. Pokud to může podpora deset časy a hmotnost z a zařízení. Make jistě že a oblouková hitecture může podporovat deset časy hmotnost veškeré vybavení, svorky, elektroinstalace a další další přípravy .
- 1 šrouby pro upnutí most být opraveno pevně. Vezměte jeden M12 šroub (Stupeň 8.8 nebo h vyšší) na upínací držák a poté jej přišroubujte ořechy.
- 1 Úroveň a dva závěsný body na a dno svorky. Ins ert spojovací materiál na a dno, zamknout dvě páky 1/4 otáčení c proti směru hodinových ručiček; pak nainstaluj další svorka.
- 1 Instalovat na bezpečnost řetězec který stojí na nejméně deset časy hmotnost a s zařízení. Terminál z příslušenství je navrženo pro svorky.
- 1 Ujistěte se, že pan/náklon zámek je odemčeno. zachovat a vzdálenost více než 1 mil z zařízení na hořlavý materiál nebo osvětlení zdroj.

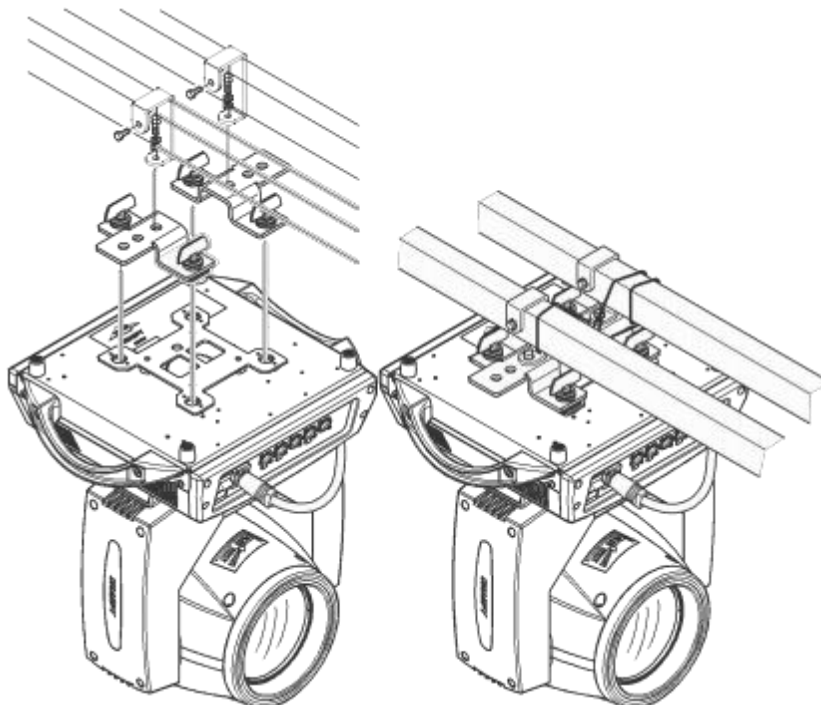

Obrázek 2 Instalace iontu

panel kapitoly 2 operace

2.1 Stručně

The schematic diagram of a lamp panel is shown in Figure 3, top left corner. The top left corner shows the lamp number, channels, red text, and the middle top corner shows the usage time and a control indicator. The top right corner indicates a fault status (when there is an error, the word "CHYBOVAT" is displayed, otherwise "ANI" is displayed), and the bottom left corner indicates a signal and a lamp current, bulb status, status, etc. (the panel in Figure 3 is an example image, it does not represent the actual appearance of the product panel, please select the same type of panel as the product for reference).

This lamp panel supports DMX/RDM protocol, and when the lamp is searched according to the RDM host, the panel

will display "RDM" three letters indicating the lamp is normally named.

Note: Do not use sharp objects to tap the display, to prevent damage to the display.

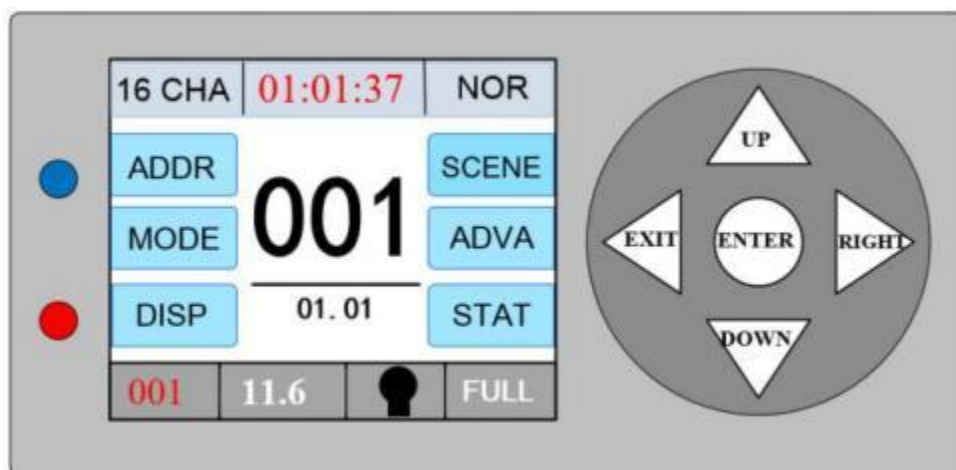

Panel displeje s pěti tlačítky

2.2 operace

2.2.1 použití a klíče nebo knoflíky na provozovat a příslušenství

- 1 The left area is a display area, the right area is an input area, you can use the key or knob to manipulate the display or to select the items that need to be displayed or hidden, and press the "ENTER" key to complete the operation.
- 1 For the knob shown in Figure 3-2, the knob can be rotated in any direction to control the cursor up or down, and the knob can be pressed to confirm. If you want to go back, press the knob to move the cursor to the position of the back button and press the knob to confirm.

2.2.2 parametr hodnota vstup

When a selected parameter requires an input value, the window shown in Figure 4 opens:

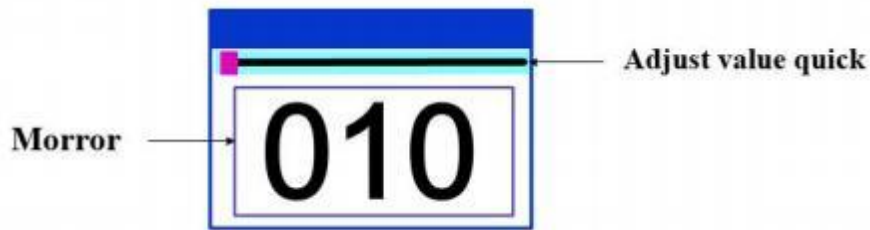

Obrázek 4 Číselná nastavení str

- 1 **nastavení a hodnota:** Ty může nastavit požadovanou hodnotu stisknutím sing a "nahoru" a "dolů" tlačítka nebo otáčením knoflíku.
- 1 **uložit a hodnota:** Po nastavení a data podle tisknout zpívát a tlačítko, stiskněte a "ENTER" klíč, a hodnota bude uloženo na a vnitřní paměť okamžitě , a uložená hodnota vůle být aplikovaný do lampy příště stroj je otočený na.

2.2.3 nastavení možnosti zapnuto / vypnuto

- 1 když a soubor parametr je otočil zapnutí/vypnutí, Vy může přímo klikněte a odpovídající položka na přepnout hodnotu parametru, a upravený parametr bude uloženo do a vnitřní paměť. stiskněte a parametr volba na a právo, a a odpovídající volba vůle být zešedivělé ven. když pustíte, odpovídající parametry se změní a uloženo.
- 1 The důležité parametry jsou určeno přes potvrzení okno, jak je ukázáno na obrázku 5 níže :



Obrázek 5 Určení vstupního okna

2.2.4 pod Menu (parametr)



Figure 6-1 Address setting



Figure 6-2 Run Settings



Figure 6-3 Display Settings

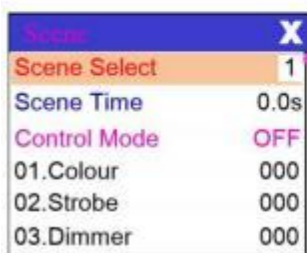

Figure 6-4 Scene Settings



Figure 6-5 Advanced setting

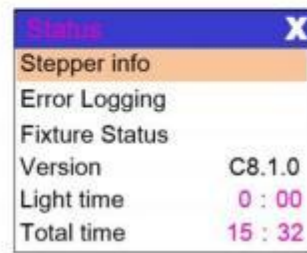

Figure 6-6 Status Settings

2.3 Provoz funkcí a nastavení parametrů

Jít na a nastavení stránka , jako zobrazeno v Obrázek 6-1.

1 V tom hlavním rozhraní, vy může vstoupit a odpovídající parametr nastavení rozhraní podle výběrem šesti tlačítek.

2.3.1 Adresa : set DMX Adresa

na a strana zobrazeno v Postava 6-1 níže, Vy může soubor a DMX adresa a kanál mo de z příslušenství.



The menu nastavení z svítlna optimalizovat a nastavení adresy, a několik způsoby na soubor a kód adresy jsou jako následuje:

- 1 vybrat "předchozí" nebo "Další", a fixture vůle automaticky vypočítat a adresa kód z další nebo předchozí příslušenství podle na a proud přidat res kód a kanál údaje, které může být soubor rychle;
- 1 klikněte na a adresa kód hodnota, Vy může vstoupit a hodnota e editace okno, kde Vy může soubor žádný platný adresa kód, a příslušenství automaticky získat e proud číslo kanálů příslušenství a automaticky filtr a nedostupný adresa kód (512 - aktuální číslo kanálů).
- 1 Zařízení podporují protokol RDM, můžete nastavit zařízení adresa kód na dálku přes RDM.
- 1 Channel Mode: různé režimy kanálů lze cyklicky volit;

2.3.2 workMode: nastavení režimu práce Light



Postava 6-2

na stránce zobrazené na obrázku 6-2 výše, vy může nastavit operace režimu z a svítlna a řízení lampa. Lampa podporuje čtyři provozní režimy (režim DMX, režim s vlastním pohonem, hlasem aktivovaný režim a scénický režim), viz předchozí část podrobné parametry

nastavení hodnot a specifické parametry jsou popsáné v a následující tabulka:

při volbě režimu zapnuté žárovky bude svítidlo čekat na žárovku za 30 sekundy po zapnutí, aby se žárovka mohla plně rozběhnout a vnitřní napětí na být stabilní dost před

zahájení procedury resetování, pokud kapacita spotřeby energie při použití místo je stabilní, a doporučuje se režim zapnuté žárovky.

když svítidlo nemůže opravit polohu, zkontrolujte prosím, zda je otočeno „p/T Rectify“ vypnuto.

při nastavování Xy offsetu po dokončení nastavení ovládejte Xy pomocí maximum nejprve se posuňte a zkontrolujte, zda Xy po nastavení nenarazí na polohovací tyč nebo pouzdro.

2.3.3 zobrazení aktuálního stavu a příslušenství

Vstupem na stránku, jak je znázorněno na obrázku 6-6, vy může zkontrolovat informace a v reálném čase postavení z příslušenství znát použití stav příslušenství. Li svítidlo potřebuje po prodeji servis, prosím poskytnout stavové informace zobrazené na této stránce jako základní pro rozsudek, jako zobrazeno v následující tabulka.

provozní režim

DMX režim	utěšit režim, příjem DMX signál, RDM signál	
režim s vlastním pohonem	Svítidla běží automaticky podle vestavěného programu	
aktivované hlasem režimu	když a příslušenství zjistí A silný zvuk, příslušenství automaticky běží A scéna podle vestavěného programu, jinak se poslední scéna udržuje ed	
scéna Režim 01	Běží v nastaveném scénickém režimu a podporuje vlastní editace z nahoru na 10 scény	
	1~10	výstupy a specifikováno scéna
	automat y c	scény jsou automaticky ven ven v A smyčka v a objednávka z soubor scéna čas (ne-0) a scény s časem 0 jsou automaticky přeskočeno a ignorován
Pán-otrok výběr	když a bez DMX režimu bere efekt, vybrat a režimu z data výstup, a a svítlna bude automaticky detekovat DMX postavení a automaticky přepnout výstupu zabránit data konflikty	
	Zvládnout	The svítidlo provozuje jako vestavěný t-in, a pokud DMX má žádný signál, a data je výstup (synchronní), jinak data nejsou na výstupu
	otrok	Svítidla provozovat jako vestavěný a dělat ne výstup data (dělat ne synchronizovat s jinými svítidly)
	automat y c	Pokud tam je žádný DMX signál, a luminai re provozuje jako vestavěný, jinak, a svítidlo funguje jako DMX signál
Spínač žárovky	(Žárovka světlo zdroj) praskne nahoru A konfirmace dialog krabice, vybrat "jistě" na potvrdit a proud operace, otočit a žárovka na nebo vypnuto, a a přepínání interval je omezený na 30 sekundy	
	vypnuto	The proud světlo výstup je vypnuto
	na	Aktuální světelný výkon je otočený na

scénický režim je vhodné pro jednotlivce popř A malý počet z l zesilovače, jen potřeba výstup A opraveno scéna, nebo potřebujete spustit jednoduchý program, můžete upravit to v stránka scény bez spojovací na a utěšit.

Li světelný zdroj lampa je žárovka, počkej 10 minut po soustružení vypnuto žárovka před e soustružení to na .

2.3.4 Displej : nastavit zobrazit



The lampy podpora čínština a angličtina bilin gualismus, obrácený zobrazit, atd. Vstupte jako zobrazeno v Postava 6-3 na soubor a odpovídající parametr nastavení. konkrétní menu obsah jsou zobrazeno v a tabulka níže:

Nastavení displeje

jazyk	soubor a jazyk z a zobrazit	
	angličtina	anglický displej
	中文	čínský displej
spořič obrazovky	nastavení toho, co nebo jak se zobrazí obrazovka po č operace pro 30 sekundy.	
	vypnuto	zachovat a poslední akce strana a a obrazovka na
	Režim 1	obrazovka vypnuta
	Režim 2	Černá obrazovka s kódem adresy aktuálního zařízení zobrazeným v vlevo dole roh
	Režim 3	Zobrazit z obchod označit informace , adresa kódy a provozní režimy
	Režim 4	Zobrazit ochrannou známku informace, adresa kód a provozní režim, pro 30 sekund před a obrazovka je vypnuto
obrazovka Rot	soubor a orientace z a obrazovka	
	vypnuto	Displej není obrácený
	na	Invertujte displej
Označit DMX	soubor a indikace režimu z a DMX signál indikátor	
	Režim 1	když je signál, tak je na, a když tam je ne signál, to je vypnuto
	Režim 2	když je signál, zhasne, a kdy tam je žádný signál, to zatačky na
	Režim 3	Bliká, když je signál, a jede vypnuto když tam e je žádný signál
světlo obrazovky	soubor a jas z a obrazovka podsvícení po 10 sekundy z žádný operace , a to vůle být plně osvětlené během operace	
	1~10	10 úrovně

2.3.5 scéna : scéna režimu

Zadejte stránku zobrazenou na obrázku 6-4 níže (kanál zobrazeno v obrázek je pouze an příklad z funkci úvodu, viz popis tabulky kanálů v další sekce pro konkrétní tabulka kanálů tento produkt) a lampa vstoupí do scéna editační režim. pod tímto stránka, pokud a Možnost [console Mode] je vypnutá, lampa nepřijímá DMX utěšit data, a upravená data se odrazí na lampě okamžitě a když to je otočil na, to přijímá a signál konzoly a čte data konzoly a odráží to na odpovídající kanál zobrazit.

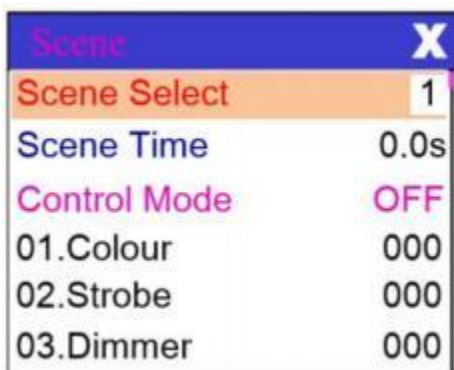

Postava 6-4

Obsah stránka závisí na aktuálním vybraný kanál, a obsah a objednávka z zobrazené kanály jsou stejné jako a tabulka kanálů z příslušenství, th hrubý tato stránka, Vy může upravit 10 scén . Jak zobrazeno v a tabulka níže :

scénický režim

scéna vybrat	vybrat a scénář na být provozován	
	1~10	formát nastavení pro 10 scény
scéna Čas	sady a retence čas z proud scéna v a automatický čas, a a finále čas je určen násobkem času scény a jednotka je 0 1 sekundy	
	0	Aktuální scéna ne partic ipate v automatické scéně výstup
	1-255	0,1 sekundy až 25,5 sekundy
1. Osa X	0-255	soubor a data z každý kanál , a na displeji obsah a objednávka odpovídat a kanál tabulka z a svítidlo jeden po druhém
.....	0-255	
.....	0-255	
N.	0-255	
Funkční y		

Li data efektivního resetu se upravují v resetu kanál v a scéna, příslušenství bude reset, ale po resetu hodnota odpovídající reset kanálu bude automaticky vyčistit d do nula, zabránění vícenásobným po sobě jdoucím resetům .

na této stránce naleznete aktuální pořadí seznamu kanálů a příslušenství, prosím odkazovat a detailní konkrétní popis kanálu kanál data.

2.3.6 Pokročilé : nastavit světlo běh parametr



Zadejte stránku zobrazenou na obrázku 6-5 výše na upravit místo param eters z a svítidlo na usnadnit instalaci webu a svítidlo, atd:

Pokročilá nastavení

pánev Invertovat	soubor a směr z otáčení z a X osa	
	vypnuto	Ne zvrátit
	na	Zvrátit
Naklonit Invertovat	soubor a y - osa otáčení směr	
	vypnuto	Ne zvrátit
	na	Zvrátit
p/ T Opravit	soubor zda a příslušenství může zjistit Xy mimo krok a opravit to .	
	vypnuto	Žádná korekce polohy po sešlápnutí
	na	Automatický korekce polohy po vykročení a zaznamenání chyby mimo krok
posunutí pánve	nastavení a pozice z a příslušenství X - osa nula bod	
	4-150	
Odsazení náklonu	nastavení a pozice z a příslušenství y - osa nula bod	
	4-48	
Uložení dat	soubor a výstup postavení z a svítidlo když tam je žádný DMX signál na a příslušenství	
	vypnuto	Žádný signál, motor a světlo návrat zdroje do pozice a stát na dokončení z resetovat
	na	Žádný signál, ponechte si poslední snímek z DMX data výstup
scéna čas násobek	spolupracovat s a scéna čas na určit a scéna retence čas	
	1-255	Udržení čas = scéna čas * Vícenásobné
Světla režimu	nastavte, jak se žárovka poprvé rozsvítí, když je napájena na	
	moc na žárovka	Otočte se na a žárovka první když napájení na, a resetovat a svítílna po 30 sekundy
	Otočte se na a žárovka po resetování	Resetovat a svítílna po 3 druhý ds zapnutí, a otočit na žárovka po dokončení resetu
	Otočte se na žárovka ručně	jednou a resetovat je kompletní , otočit na a žárovka ručně přes a menu nebo konzole
Svítílna resetovat	The potvrzení krabice praskne nahoru, a po vybírání "jistě", a pozice z přípravek se vrátí do výchozí polohy	
Továrna nastavení	Po a potvrzení krabice praskne nahoru a "jistě" je vybraný, a l amp parametry se vrátí do továrního nastavení	

když je zapnutý režim žárovky vybrána, lampa počká na žárovku 30 sekund poté zapnutí, aby se žárovka mohla plně aktivovat, a a vnitřní napětí je stabilní dost, a poté spusťte proces resetování. Li spotřeba energie na místě je stabilní, to je doporučuje se zapnout režim žárovky při zapnutém napájení.

když svítidlo nemůže opravit polohu, zkontrolujte, zda je „ p/T Rectify“. vypnuto.

když je signálový kabel odpojen , pokud příslušenství není umístěn na výstup jako zamýšlený, zkontrolujte „ Data držet “ nastavení první .

nastavte Xy offset a po dokončení nastavení prosím ovládejte Xy s maximem nejprve jedťe, abyste zkontrolovali, že Xy po nastavení nenarazí na polohovací tyč nebo kryt.

2.3.7 stav : zkontrolovat a proud postavení z a příslušenství

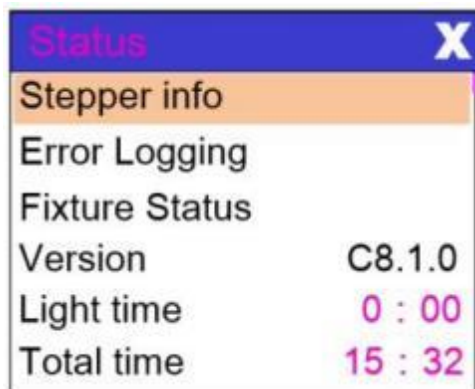

Obrázek 6-6

Vstupte na stránku zobrazenou na obrázku 6-6, můžete zobrazit informace a v reálném čase postavení z t on svítidla na znát stav použití lampy, pokud lampa potřebuje poprodejní servis poskytněte informace o stavu zobrazeno na stránce jako základ pro rozsudku, jak je uvedeno v a následující tabulka:

informace o stavu

stepper info	Zobrazuje stav informací o všechny motory a signály ve svítidle	
	Sál	Ne zobrazeno: It znamená klobouk a motor je ne Hall opravil, 0 znamená že a motor listy t on oprava pozice bod, a 1 znamená, že motor je v bodě korekce polohy
	stát	Zobrazit z motor resetovat dokončení postavení
	Osa X	Displeje a v reálném čase pozice hodnotu pro a Osa X optočlen zpětná vazba
	Osa Y	Displeje a v reálném čase pozice hodnota pro Optočlen v ose Y zpětná vazba
	optočlen	Displeje a úroveň uveďte nás z dva signály z X- a Osa Y optočlen, binární
Chyba protokolování	Zobrazit poslední 8 záznamů závad reset lampy a operace, chyba r záznamy jsou neuloží se po výpadku napájení a aktuálním cyklu zapnutí je platný	
	Údaje o poruše	Celkový počet závady zjištěné po zapnutí
	12: :03	Doba zapnutí v době chyby, jednotka je minut.
	Selhání halý	když a odpovídající motor je resetovat , a motor dělá ne zjistit platný sál signál
	Sál zkratovaný	Hallův signál motoru je vždy aktivní, když příslušný motor je resetován.
	optočlen selhání	Žádný platný optočlen signál byl zjištěno když a odpovídající motor byl resetován
	ztratit krok	Odpovídající motor je mimo krok během provozu
	Narážecí bar	Narazí na polohovací tyč, když je příslušný motor znovu nastaven.
	Vadné žárovky	The žárovka šel vypnuto nečekaně
	porucha snímače	Signál teplotního čidla nefunguje správně
	Selhání ventilátoru	Hlavní ventilátor nefunguje správně
Stav zařízení	Zobrazuje klíčová stavová data aktuální svítidlo pro referenci	
	sdělení	0 až 100%, kvalita komunikace dat odkaz ve straně a svítidlo

	Počet chyb	Celkový počet chybových snímků zjištěných po zapnutí , kumulativně
	The teplota z a světlo zdroj	Zobrazuje teplotu aktuální světelný zdroj s "---" indikujícím žádnou detekci
	Teplota z a zobrazit rada	Displeje a teplota z a proud zobrazit rada nebo okolní teplotu v okolí
	senzor 1 teplota	Displeje a proud základní deska te teplota nebo a okolní teplotu z a základní deska instalace umístění
verze	Zobrazit informace a verzi současné svítidlo, an důležitá reference pro poprodejní údržbu	
	Zařízení	The jméno z a přípravek . stejný zařízení informace jako RDM
	Model	Model číslo z a přípravek . stejný jako RDM model informace
	Zobrazovací deska	Verze firmwaru desky displeje a sériové číslo
	Základní deska 1	Firmware verze a seriál číslo z základní deska 1
Čas světla	Evidence a celkový nahromaděné čas přijato na otočit na a světlo zdroj, v zápis. Uživatel používá manuál čištění, který h je použitý jako A čas odkaz pro a pravidelná údržba z a světlo zdroj	
Celkový čas	Evidence a celkový kumulativní čas strávil s a příslušenství přepnuto na, v zápis, a nelze vyčistit.	

kanál kapitoly 3 popis

3.1 kanál tabulka

Tabulka 1 kanál stručný

kanál	Jméno	Data	Představit
1	barva	0-4	bílý
		5-9	bílá+barva1
		10-14	barva1
		15-19	barva1+barva2
		20-24	barva2
		25-29	barva2+barva3
		30-34	barva3
		35-39	barva3+barva4
		40-44	barva4
		45-49	barva4+barva5
		50-54	barva5
		55-59	barva5+barva6
		60-64	barva6
		65-69	barva6+barva7
		70-74	barva7
		75-79	barva7+barva8
		80-84	barva8
		85-89	barva8+barva9
		90-94	barva9
		95-99	barva9+barva10
		100-104	barva10
		105-109	barva 10~ barva 11
		110-114	barva 11
		115-119	barva 11+ barva 12
		120-124	barva12
		125-129	barva 12+ barva 13
130-134	barva13		
135-139	barva 13+ barva 14		
140-144	barva14		
145-149	barva 14+bílá		
150-200	Vpřed duha z fa st do pomalý		
201-255	Zpět duha od pomalé t o rychle		

2	stroboskop	0-3	blízko
		4-103	Fadeout z pomalu rychle
		104-107	OTEVŘENO
		108-207	Uvolnit stroboskop z pomalého na rychle
		208-212	OTEVŘENO
		213-251	puls stroboskop z pomalu rychle
		252-255	OTEVŘENO
3	Stmívač	0~255	Stmívač intenzita z 0 % až 100 %
4	Gobo	0-4	bílý
		5-9	Gobo 1
		10-14	Gobo 2
		15-19	Gobo 3
		20-24	Gobo 4
		25-29	Gobo 5
		30-34	Gobo 6
		35-39	Gobo 7
		40-44	Gobo 8
		45-49	Gobo 9
		50-54	Gobo 10
		55-59	Gobo 11
		60-64	Gobo 12
		65-69	Gobo 13
		70-125	Vpřed duha z fa st do pomalý
		126-130	zastávka
		131-190	Zpět duha od pomalé t o rychle
		191-195	Gobo 1 protřepat, pomalý na rychle
		196-200	Gobo 2 protřepat, pomalý na rychle
		201-205	Gobo 3 protřepat, pomalý na rychle
		206-210	Gobo 4 protřepat, pomalý na rychle
		216-220	Gobo 6 protřepat, pomalý na rychle
		221-225	Gobo 7 protřepat, pomalý na rychle
		226-230	Gobo 8 protřepat, pomalý na rychle
231-235	Gobo 9 protřepat, pomalý na rychle		
236-240	Gobo 10 protřepejte, pomalý na rychle		
241-245	Gobo 11 shake, pomalý na rychle		
246-250	Gobo 12 protřepejte, pomalý na rychle		
251-255	Gobo 13 protřepejte, pomalý na rychle		
5	hranol	0-127	blízký hranol
		128-255	Vložte hranol
6	rotace hranolu	0-127	0~400 stupňů

		128-187	Vpřed duha z fa st do pomalý
		188-195	zastávka
		196-255	Zpět duha od pomalé t o rychle
7	barvitý	0-127	
		128-255	Vložte barevné
8	Mráz	0~127	
		128~255	Vložit mráz
9	zoom	0~255	zoom Large to malý
10	PÁNEV	0~255	pánev hnutí o 540
11	PÁNEV dobře	0~255	Jemné ovládání pohyb pánve
12	NÁKLON	0~255	Náklon hnutí o 270
13	NÁKLON dobře	0~255	Jemné ovládání náklonový pohyb
14	Makro Funkce	0~255	blízko mráz
15	Resetovat	100-105	Zhasnutá lampa (přes 3 sekundy)
		200-205	Lampa zapnutá (přes 3 sekund)
		210-215	Resetovat Xy (více než 3 sekundy)
		220-235	Reset motoru efektu (více než 3 sekundy)
		240-255	Resetovat vše (více než 3 sekundy)
16	svítilna OTEVŘENO	200-205	OTEVŘENO
		26-100	vypnout
17	Led proužky	0-255	Led pásy Účinek
18	Led proužk y rychlos t	0-255	pomalý až rychlý
<p>Poznámka : kanál 17 : 0-14 nefunkční , 15-255 jedna účinek pro každý pět číselných intervalů</p>			